

制冷量(7℃出水)	制冷量(10℃出水)	制冷量(15℃出水)	总功率(中/高压)	冷却水入口 (inch)	冷却水出口 (inch)	冷冻水入口 (inch)	冷冻水出口 (inch)	排水口 (inch)	水箱补水口 (inch)	冷却水流量(L/min)	冷冻水流量(L/min)	水箱容量度(L)	重量(kg)	版本号
14kw	15kw	17kw	3.93/4.28kw	Rc1.5	Rc1.5	Rc1	Rc1	Rc1/2	Rc1/2	60.9	48.7	80	250	C

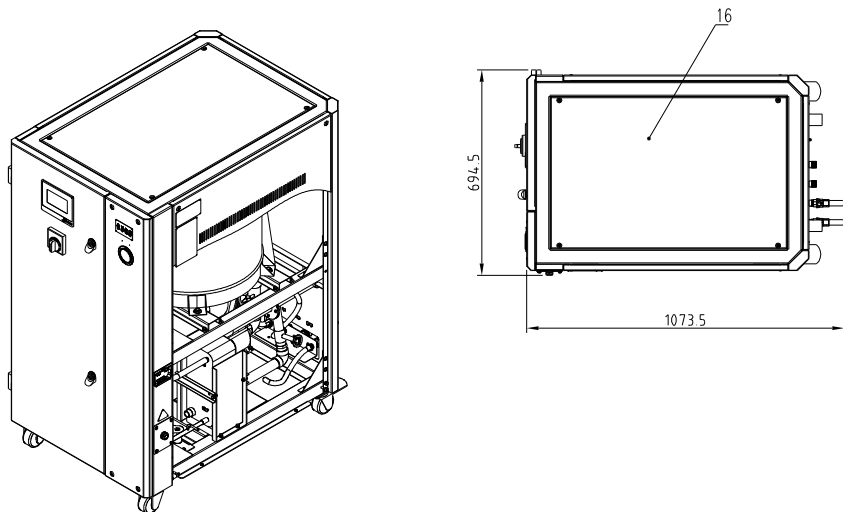
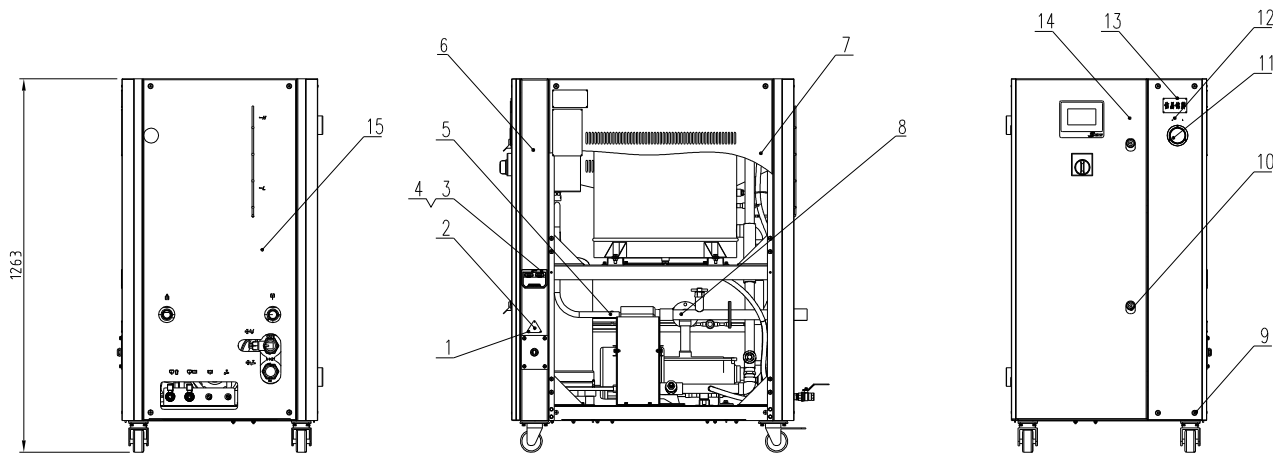

技术要求:

- 钣金系统用螺母连接, 钣金无刮损, 运行整机震动少;
- 冷媒系统运行承压4.2MPa无泄漏;
- 水系统运行压力在7bar无泄漏;
- 各系统组装完整, 外观擦拭干净.

序号	代号	名称	材质	数量	备注
16	SIC-17W-R2-ALL-05	顶板	SPCC15	1	
15	SIC-17W-R2-ALL-04	后板	SPCC15	1	
14	SIC-17W-R2-ALL-01	前门板	SPCC15	1	
13	YP30804.900700	铝板铭牌(小)集团通用	2024	1	
12	YP304.25000000	泵浦压力表(铝板标签)	2024	1	
11	YW85001000100	水压表0-10KG	2024	1	
10	YW00816100000	门锁(QMS16-1 黑 附钥匙)	组合件	1	
9	YW620635000000	十字槽大扁头螺钉JIS1111 M6x35	2024	18	
8	SIC-17W-R2-B-ALL	水系统	组合件	1	
7	SIC-17W-R2-ALL-03	右侧板	SPCC15	1	
6	SIC-17W-R2-A-ALL	机架	组合件	1	
5	SIC-17W-R2-C-ALL	冷媒系统	组合件	1	
4	YR4004.8500000	外壳RS485	组合件	1	
3	YE9004.8501200	通信接口板RS-485	组合件	1	
2	YP310516500000	三角形电源3相400V	2024	1	
1	YW690205000000	铆钉GB/T 827 2x5	18		

制图	版号	H	标题	图号	比例	116	数量	1
设计	核准		SIC-17W-R2	SIC-17W-R2-ALL				
校对	审核		总装图					
(H)	/	见本图	20260427					
标记	更改前	更改后	更改人	日期	审核	日期	20190815	

SHINI 信易电热机械股份有限公司
Shini Plastics Technologies, Inc.

表面要求 /
物料号 /

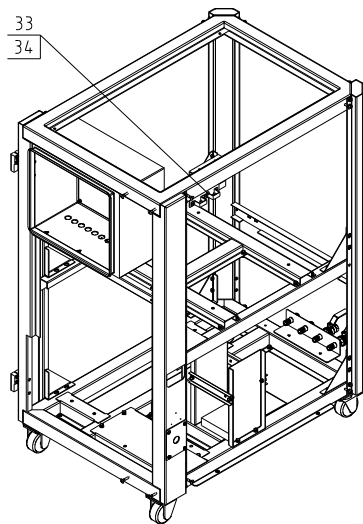
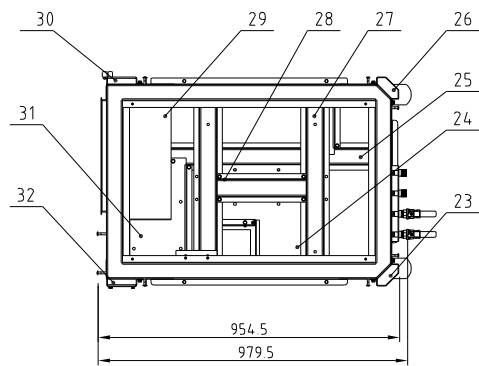
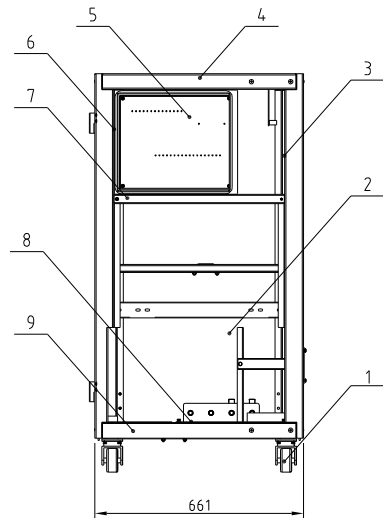
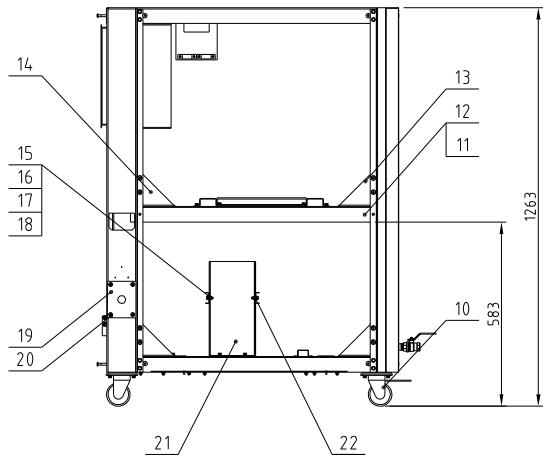

34	SIC-039	传感器固定板	SPCC2.0	1	借用
33	SIC-038	传感器固定夹	SPCC1.5	2	借用
32	SIC-17W-R2-A-03	右前立柱	SPCC2.0	1	
31	SIC-17W-R2-A-19	压箱机底板	SPCC2.0	1	
30	SIC-17W-R2-A-02	左前立柱	SPCC2.0	1	
29	SIC-17W-R2-A-18	冷凝器支撑梁	SPCC2.0	2	
28	SIC-17W-R2-A-14	水箱支撑梁2	SPCC2.0	1	
27	SIC-17W-R2-A-13	水箱支撑梁1	SPCC2.0	2	
26	SIC-17W-R2-A-04	左后立柱	SPCC2.0	1	
25	SIC-17W-R2-A-17	底中横梁	SPCC2.0	1	
24	SIC-17W-R2-A-20	水泵底板	SPCC2.0	1	
23	SIC-17W-R2-A-05	右后立柱	SPCC2.0	1	
22	SIC-17W-R2-A-22	板换固定架2	SPCC2.0	2	
21	SIC-17W-R2-A-21	板换固定架1	SPCC2.0	2	
20	YW62051000100	十字槽沉头螺钉JIS111 M5×10		12	
19	BL50160000120	线夹固定板	SPCC2.0	1	
18	YW60062000100	六角头螺栓GB/T5781 M6×20		124	
17	YW65006000100	标准型螺栓螺母GB/T93 6	Mn65	124	
16	YW66061300000	平垫圈A级GB/T97.1 6	540hv	150	
15	YW64000600300	六角螺母GB/T6170 M6		164	
14	BL08112000020	三角板(左) SIC-003	SPCC2.0	5	
13	BL08102100020	三角板(右) SIC-004	SPCC2.0	5	
12	SIC-17W-R2-A-11	左中横梁	SPCC2.0	1	
11	SIC-17W-R2-A-12	右中横梁	SPCC2.0	1	
10	YW03000300300	固定脚轮3寸 黑色	组合件	2	
9	SIC-17W-R2-A-09	底框架	SPCC2.0	1	
8	SIC-33A-R2-A-38	集水器固定板	SPCC2.0	1	借用
7	SIC-17W-R2-A-08	前中横梁	SPCC2.0	1	
6	SIC-17W-R2-A-06	电控箱	SPCC2.0	1	
5	SIC-17W-R2-A-07	电气底板	SECC1.5	1	
4	SIC-17W-R2-A-10	顶框架	SPCC2.0	1	
3	SIC-17W-R2-A-01	表板	SPCC2.0	1	
2	SIC-17W-R2-A-15	进出水管固定横梁	SPCC2.0	1	
1	YW03000300000	活动刹车黑胶轮3"PP	组合件	2	
序号	代号	名称	材质	数量	备注

技术要求:

- 钣金件紧固螺钉按标准扭矩上紧无松动;
- 各焊缝须打磨平整。

制图	设计	版号	G	标题	SIC-17W-R2	图号	SIC-17W-R2-A-ALL	比例	1:15	数量	1	备注
⑤2	无	新增两项	202604.30	设计	核准	机架						组合件
⑤1	进出水管固定板	无	202604.30	校对								材质
标记	更改前	更改后	更改人	日期	审核	日期	20190815	表面要求		/		
								物料号		/		

SHINI 信易电热机械股份有限公司
Shini Plastics Technologies, Inc.

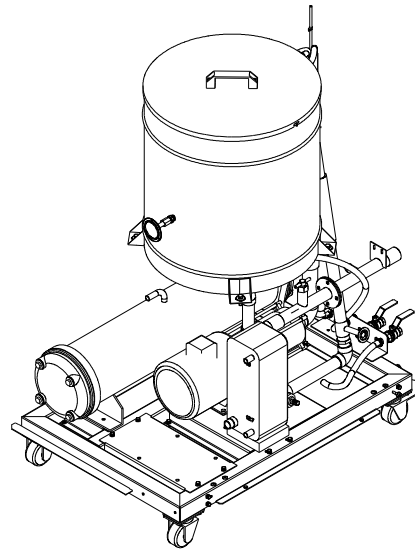
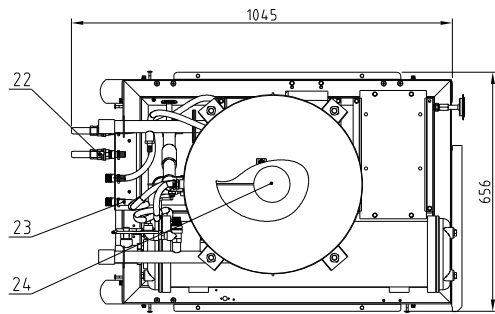
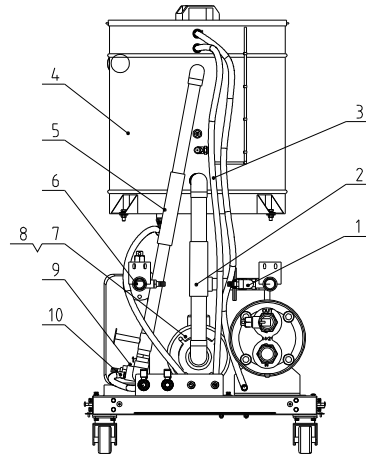
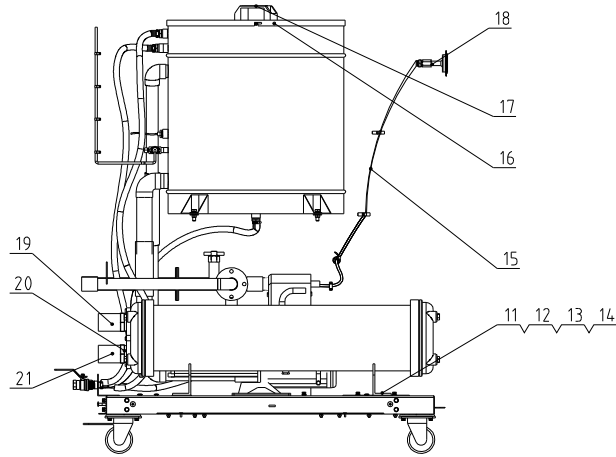

技术要求:

1. 螺纹连接处缠上生料带密封;
2. PVC-U型胶水管的连接使用专用粘接胶水, 0.7Mpa内不得有渗漏;
3. 组装完成后24小时不得通水.

24	YW59010200000	浮球开关1/2''	组合件	1	
23	YW02182900000	不锈钢管束(18-29)	组合件	8	
22	YW50001208200	钢球阀1/2寸(内G牙)	组合件	3	
21	YW50001501400	镀锌内螺纹直通1-1/2''	Q235A	1	
20	YW50001500100	水管内接1-1/2''(外牙)	Q235A	2	
19	YW59010200000	镀锌水管三通1-1/2''X3/4''	Q235A	1	
18	YW85001000100	水压表	组合件	1	
17	BW20012000040	铝方型拉手120L	组合件	1	
16	SIC-33A-R2-B-08	水箱盖	组合件	1	备用
15	YR60620000100	透明气管(200/米/卷)	组合件	2M	
14	YW60082500100	六角头螺栓GB/T6173 M6*25	4.8	8	
13	YW65008000100	标准型弹簧垫圈GB/T93 8	Mn65	8	
12	YW66082200100	大垫圈C级GB/T96 8	14.0Hv	16	
11	YW64080600000	六角螺母GB/T6170 M8	5.0	8	
10	YW02000400000	不锈钢管束4寸	组合件	2	
9	YW85043600000	流量开关SEN-BP43W	组合件	2	
8	YM21450300400	南元水泵SHF4-50	组合件	1	高压使用
7	YM21440300600	南元水泵SHF4-40	组合件	1	中压使用
6	SIC-17W-R2-B-02	回水管组合	组合件	1	
5	SIC-17W-R2-B-03	切换出水管组合	组合件	1	
4	SIC-17W-R2-B-07	水箱体	PVC-U	1	
3	YR60051000000	钢丝胶管1/2''	组合件	3M	
2	SIC-17W-R2-B-04	水泵吸水管组合	组合件	1	
1	SIC-17W-R2-B-05	出水管组合	组合件	1	
序号	代号	名称	材质	数量	备注

				制图	版号	E	标题	SIC-17W-R2	图号	SIC-17W-R2-B-ALL	比例	1:1	数量	1
				设计	核准		水系统					材质	组合件	
(E1)	/	见本图	20260427	校对	核准			信易电热机械股份有限公司 Shini Plastics Technologies, Inc.		表面要求	/			
标记	更改前	更改后	更改人	日期	审核	日期				20190101	物料号	/		

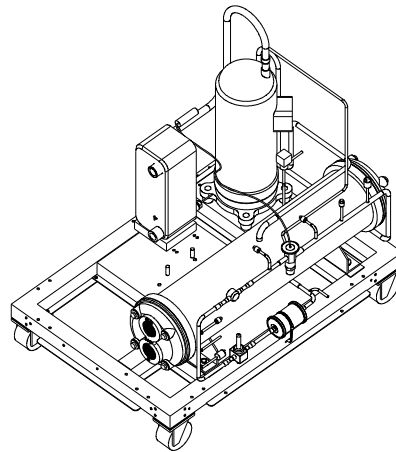
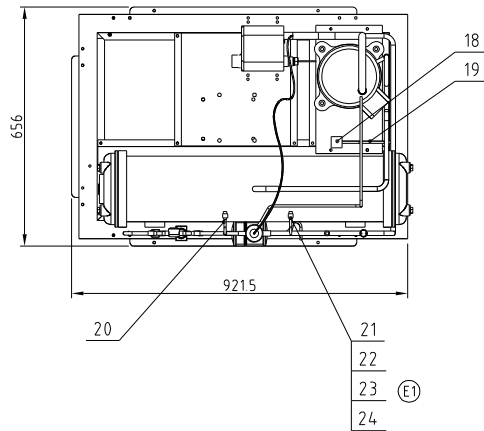
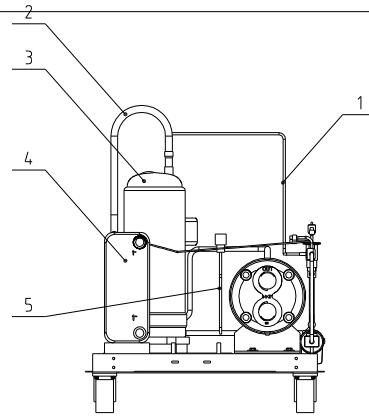
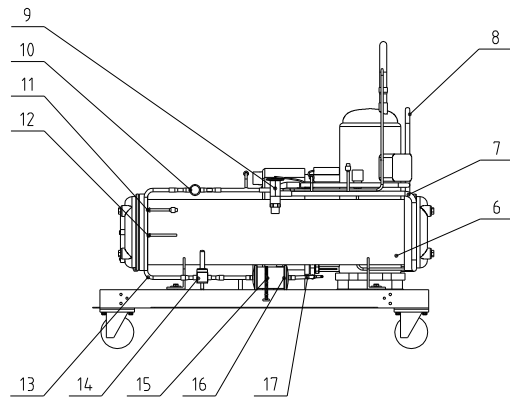

技术要求:

1. 铜与不锈钢焊接推荐焊条含银至少20%，铜与铜焊接焊条含银量5%，各部件安装牢固美观，使用低磷焊条时需要求更高的焊接工艺；
2. 焊接时需做防氧化保护，焊接后管道系统内不得有灰渣异物，焊口光滑；
3. 组装完成后冷媒系统充入3.2MPa氮气气压，且10小时内压力表读数无变化。
4. 低温段铜管以及蒸发器表面需包上保温棉。
5. 感温探头也需要做保温处理。

24	YR60001100100	压力软管RG-01	组件件	2M	
②1	YW80716200100	压力传感器铜直通	组件件	2	
22	YW80000100200	直通SXZT-01(加顶针)	组件件	2	
20	YE15200300400	低压变送器0~3MPa	组件件	1	
21	YE15200500400	高压变送器0~5MPa	组件件	1	
19	SIC-17W-R2-C-09	旁通阀管2	TP2M	1	
18	YE90032402100	旁通电磁阀FDF-3A	组件件	1	
17	SIC-17W-R2-C-07	液管3	TP2M	1	
16	YW85016530100	干燥过滤器	组件件	1	
15	YW02000400000	不锈钢管束4寸	组件件	1	
14	YE32200305600	液管电磁阀	组件件	1	选装
13	SIC-17W-R2-C-05	液管1	TP2M	1	
12	SIC-17W-R2-C-11	铜管接头	TP2M	1	
11	YW85010400300	加液顶针阀	组件件	4	
10	YW85001300100	视液镜HMI-1TT3	组件件	1	选装
9	YW85413800000	膨胀阀BAE4-1/2	组件件	1	
8	SIC-17W-R2-C-04	排气管	TP2M	1	
7	SIC-17W-R2-C-06	液管2	TP2M	1	
6	SIC-17W-R2-C-02	冷凝器	组件件	1	
5	SIC-17W-R2-C-08	旁通阀管1	TP2M	1	
4	SIC-17W-R2-C-01	板式蒸发器	组件件	1	
3	YM70050400500	压缩机E504DH	组件件	1	
2	SIC-17W-R2-C-03	回气管	TP2M	1	
1	SIC-17W-R2-C-10	均衡管	TP2M	1	
序号	代号	名称	材质	数量	备注

				制图	版号	E	标题	SIC-17W-R2	图号		比例	1:13	数量	1
				设计	核准		冷媒系统		SIC-17W-R2-C-ALL			材质	组件件	
②1	/	见本图新增零件	20260430	校对	核准			信易电热机械股份有限公司 Shini Plastics Technologies, Inc.		表面要求		/		
标记	更改前	更改后	更改人	日期	审核	日期	20190815			物料号		/		

制冷量(7℃出水)	制冷量(10℃出水)	制冷量(15℃出水)	总功率(中/高压)	冷却水入口 (inch)	冷却水出口 (inch)	冷冻水入口 (inch)	冷冻水出口 (inch)	排水口 (inch)	水箱补水口 (inch)	冷却水流量(L/min)	冷冻水流量(L/min)	水箱容量度(L)	重量(kg)	版本号
24kw	27kw	29kw	6.08kw	Rc2	Rc2	Rc1.25	Rc1.25	Rc1/2	Rc1/2	103.9	83.1	150	330	C

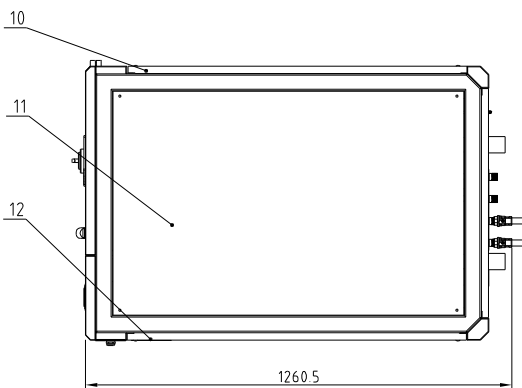
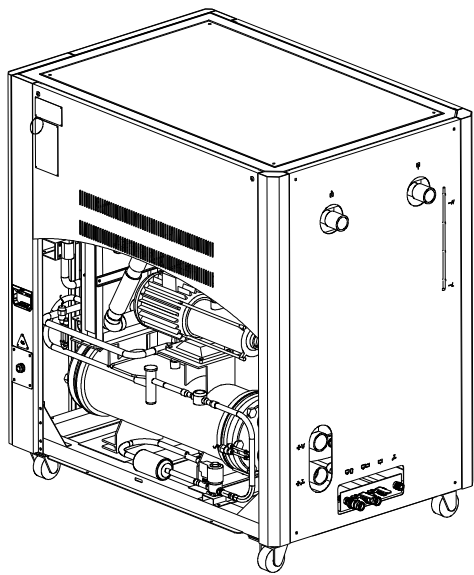
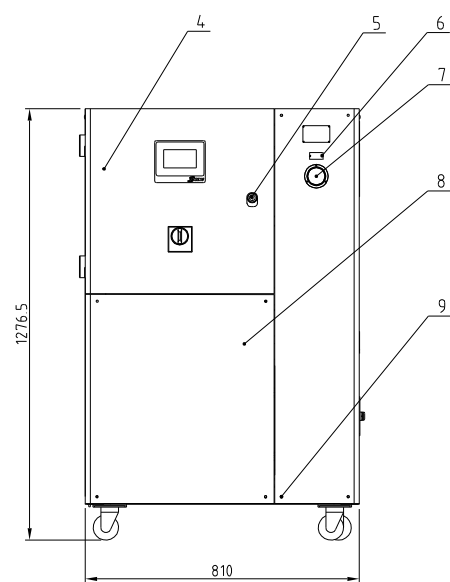
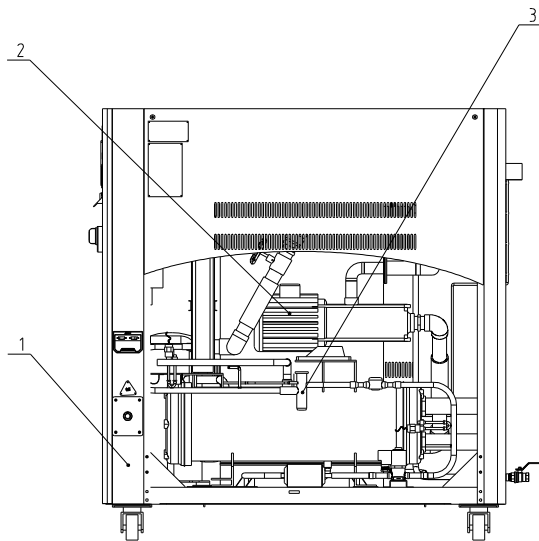
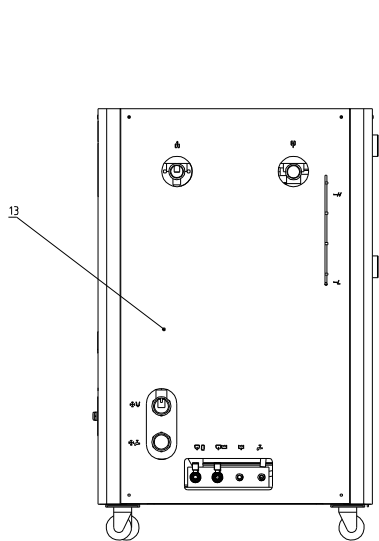

技术要求:

- 钣金件紧固螺钉按标准扭矩上紧无松动;
- 勿刮损坏PVC-U管件, PVC-U水管需用专业胶水粘接, 粘接无泄露;
- 铜管焊接需用专业焊条, 焊接不泄露。

13	SIC-38W-R2-ALL-04	后板	SPCC15	1	借用
12	SIC-38W-R2-ALL-03	右侧板	SPCC15	1	借用
11	SIC-38W-R2-ALL-05	顶板	SPCC15	1	借用
10	SIC-38W-R2-ALL-02	左侧板	SPCC15	1	借用
9	YW62063500000	扁头螺丝M6x35	4.8	20	
8	SIC-38W-R2-ALL-06	前下门板	SPCC15	1	借用
7	YW63030600000	十字槽螺钉M3x6	4.8	3	
6	YW69020500000	铆钉2x5	4.8	13	
5	YW00816100000	门锁	组合件	1	
4	SIC-38W-R2-ALL-01	前上门板	SPCC15	1	借用
3	SIC-29W-R2-C-ALL	冷冻系统	组合件	1	
2	SIC-29W-R2-B-ALL	水系统	组合件	1	
1	SIC-29W-R2-A-ALL	机架组合	组合件	1	

				制图	版号	1	标题	SIC-29W-R2	图号	SIC-29W-R2-ALL	比例	1:18	数量	1
				设计	核准		总装图						材质	组合件
⑪		见本图	20260324	校对	核准								表面要求	/
标记	更改前	更改后	更改人	日期	审核	日期	20190301	SHINI 信易电热机械股份有限公司 Shini Plastics Technologies, Inc.		物料号				/

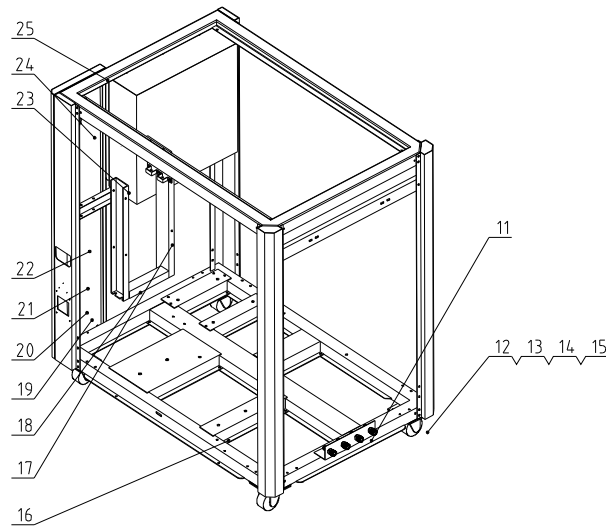
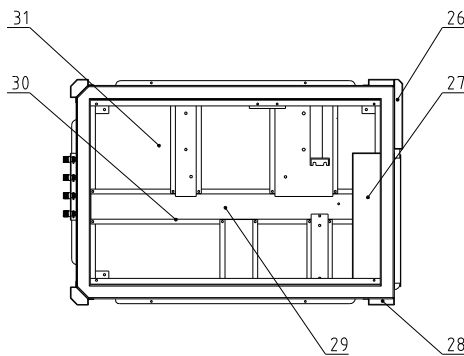
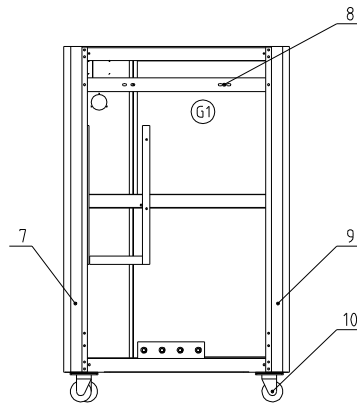
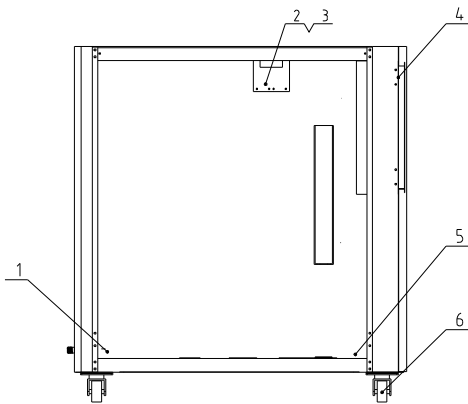

技术要求:
钣金件紧固螺钉按标准扭矩上紧无松动。

31	SIC-29W-R2-A-08	過濾器固定塊	SPCC2.0	2	備用
30	SIC-38W-R2-A-11	過濾器固定橫樑	SPCC2.0	1	備用
29	SIC-29W-R2-A-ALL-01	底框架組合	組件	1	
28	SIC-38W-R2-A-03	右前立柱	SPCC2.0	1	
27	SIC-38W-R2-A-06	電控箱	SPCC2.0	1	備用
26	SIC-38W-R2-A-01	表板	SPCC2.0	1	備用
25	SIC-38W-R2-A-10	頂框架	SPCC2.0	1	備用
24	SIC-38W-R2-A-02	左前立柱	SPCC2.0	3	備用
23	SIC-38W-R2-A-08	前中間橫樑	SPCC3.0	1	備用
22	YE90048501200	通管螺絲M5x45(雙頭-90度螺頭)	組件	1	
21	YP31051650000	三角牙電線3000(線標標額314500)	組件	1	
20	BL02010000020	鐵夾具固定板M32 SG-S-01	SPCC2.0	1	
19	YW62051000100	十字槽大扁頭螺絲T5111 M6x18-2.0	4.8	6	
18	SIC-33A-R2-A-17	蒸發器固定槽	SPCC3.0	2	備用
17	SIC-33A-R2-A-18	蒸發器固定片	SPCC2.0	4	
16	SIC-38W-R2-A-23	液管電磁閥固定架	SPCC15	1	備用
15	YW60062000100	六角螺絲GB/T5781 M6x20-4.8-2.0	4.8	90	
14	YW66061300000	平墊圈A級GB/T97.1 6-2.0	14.0HV	90	
13	YW65006000100	深單線螺絲GB/T93 G-2.0	65Mn	90	
12	YW64000600300	六角螺絲GB/T6170 M6-2.0	5.0	46	
11	SIC-33A-R2-A-38	集水器固定板	SPCC2.0	1	備用
10	YW03000300300	固定腳墊3寸 黑色	組件	2	
9	SIC-38W-R2-A-04	左後立柱	SPCC2.0	1	備用
8	SIC-38W-R2-A-15	進出水管固定橫樑	SPCC2.0	2	備用
7	SIC-38W-R2-A-05	右後立柱	SPCC2.0	1	備用
6	YW03000300000	封套螺絲M4x10 雙面螺絲	組件	2	
5	BL08102100020	三角板(右)SIC-004(有模具)	SPCC2.0	4	
4	YW062031004.00	鐵線大C203-1(左)(有模具)	組件	2	
3	SIC-039	傳感器固定板	SPCC2.0	1	
2	SIC-038	傳感器固定夾	SPCC15	2	
1	BL08112000020	三角板(左)SIC-003(有模具)	SPCC2.0	4	備用
序號	代號	名稱	材質	數量	備註

⑤3	无	新增傳感器固定板	20260313	制图	版號	G	標題	SIC-29W-R2	圖號	SIC-29W-R2-A-ALL	比例	1:1	數量	1
⑤2	无	新增傳感器固定夾	20260313	設計	核		機架組合				材質	組件		
⑤1	无	取消進出水管固定新板	20260313	校對	准						表面要求	/		
標記	更改前	更改后	更改人	日期	審核	日期	20190301	SHINI 信易電熱機械股份有限公司 Shini Plastics Technologies, Inc.		物料號	/			

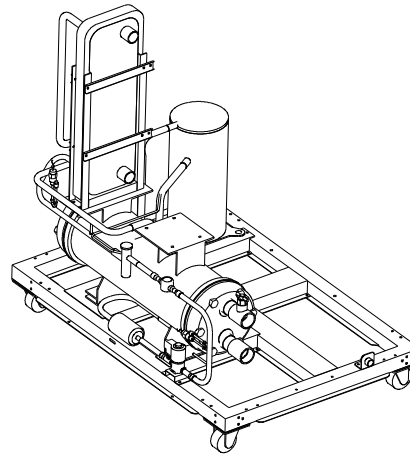
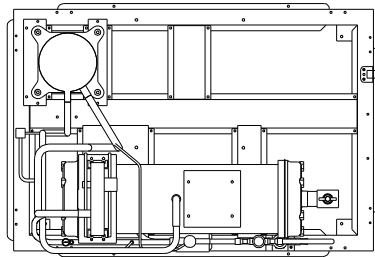
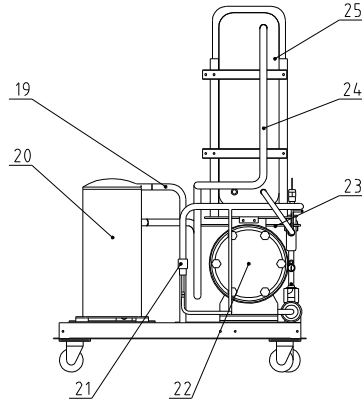
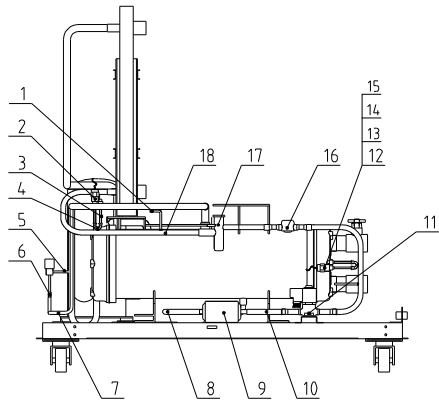

技术要求:

- 1 铜与不锈钢焊接推荐焊条含银至少20%，铜与铜焊接焊条含银量5%，各部件安装牢固美观，使用低磷焊条时需要更高的焊接工艺；
- 2 焊接时需做防氧化保护，焊接后管道系统内不得有灰渣异物，焊口光滑；
- 3 组装完成后冷媒系统充入2.5MPa氮气保压，10小时内压力表读数无变化。
- 4 低温段铜管以及蒸发器表面需包上保温棉。
- 5 感温探头也需要做保温处理。

25	SIC-29W-R2-C-01	板式蒸发器	组合件	1	
24	SIC-29W-R2-C-04	回气管	TP2M	1	
23	YS30063500000	膨胀阀均衡管	组合件	1	
22	SIC-29W-R2-C-02	冷凝器	组合件	1	
21	YE90042402100	热气旁通阀PDF-4A	组合件	1	
20	YM70006100000	压缩机ZP91KCB-TFD	组合件	1	
19	SIC-29W-R2-C-03	排气管	TP2M	1	
18	SIC-29W-R2-C-07	膨胀阀出口管	TP2M	1	
17	YW85651200100	膨胀阀B4B6ZW1955FT	组合件	1	
16	YW85001500100	视镜梳MI-1T15	组合件	1	选装
(E) 15	YR60001100100	压力软管RG-01 (SHLXIN)	组合件	2M	
(E) 14	YW80716200100	压力传感器铜直通	组合件	2	
(E) 13	YW80000100200	直通SXZT-01 (加顶针)	组合件	2	
12	YE15200300400	铜7/8寸200R系列过滤器-20μ	组合件	1	
11	YE90207500500	液管电磁阀200RE7T5T	组合件	1	选装
10	SIC-29W-R2-C-06	过滤器出液管	TP2M	1	
9	YW85016500100	干燥过滤器EK306S	组合件	1	
8	SIC-29W-R2-C-05	过滤器进液管	TP2M	1	
7	SIC-29W-R2-C-08	旁通阀出气管	TP2M	1	
6	YW51635000100	紫铜等径直通件φ6.35mm壁厚0.8mm	TP2M	1	
5	YS30063500000	旁通阀进气管	TP2M	1	
4	YW59001400600	铜Y型接头1/4寸 TP2Y	TP2M	2	
3	YW85010400300	加液顶针M1/4寸 (M10A用)	组合件	4	
2	YE15200500400	铜7/8寸200R系列过滤器-20μ	组合件	1	
1	YS30063500000	软紫铜管 φ6.35*0.6	TP2M	0.2	

序号	代号	名称	材质	数量	备注
		标题 SIC-29W-R2	图号 SIC-29W-R2-C-ALL	比例 1:15	数量 1
		冷媒系统		材质 组合件	
(F1)	无	新增零件			
标记	更改前	更改后	更改人	日期	审核
				20260324	
				20190301	

SHINI 信易电热机械股份有限公司
Shini Plastics Technologies, Inc.

表面要求 /
物料号 /

制冷量(7℃出水)	制冷量(10℃出水)	制冷量(15℃出水)	总功率(中/高压)	冷却水入口 (inch)	冷却水出口 (inch)	冷冻水入口 (inch)	冷冻水出口 (inch)	排水口 (inch)	水箱补水口 (inch)	冷却水流量(L/min)	冷冻水流量(L/min)	水箱容量度(L)	重量(kg)	版本号
29kw	32kw	38kw	8.3/9.0kw	Rc2	Rc2	Rc15	Rc15	Rc1/2	Rc1/2	136.1	108.9	150	350	C

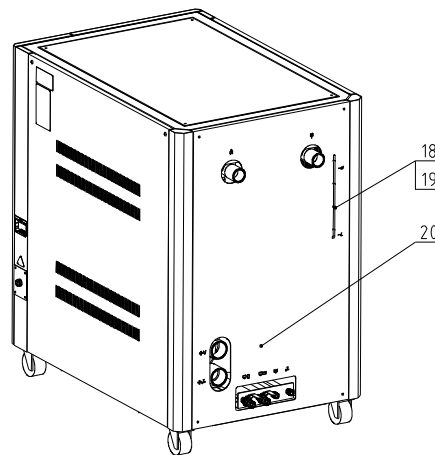
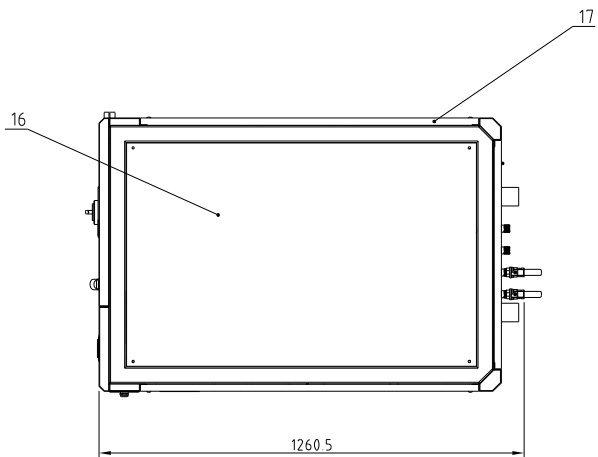
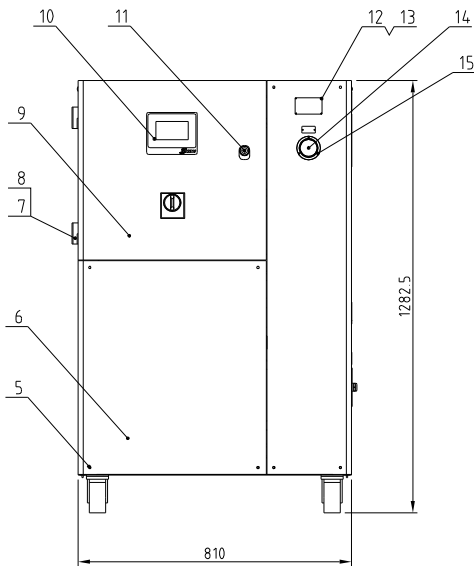
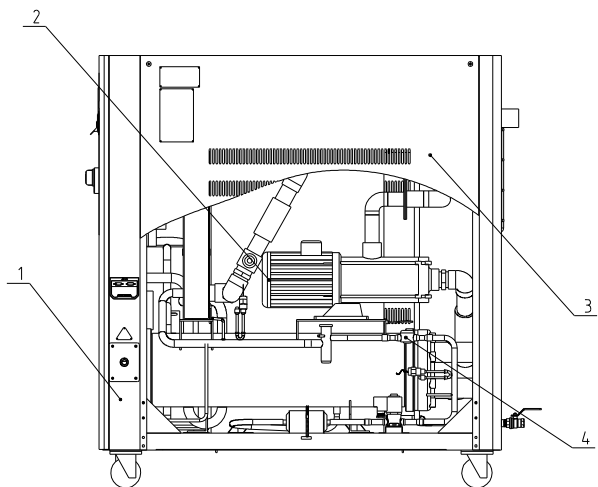

技术要求:

- 1 钣金件紧固螺钉按标准扭矩上紧无松动;
- 2 勿刮损坏PVC-U管件, PVC-U水管需用专业胶水粘接, 粘接无泄露;
- 3 钢管焊接需用专业焊条, 焊接不泄露。

20	SIC-38W-R2-ALL-04	后板	SPCC15	1	
19	YR90000022000	空调孔带	组合件	4	
18	YR60620000100	透明气管M6	结构件	3m	
17	SIC-38W-R2-ALL-02	左侧板	SPCC15	1	
16	SIC-38W-R2-ALL-05	顶板	SPCC15	1	
15	YW63030600000	十字槽盘头螺钉M3x6	4.8	3	
14	YP30425000000	泵浦压力表	组合件	1	
13	YP30804900700	机器铭牌	组合件	1	
12	YW69020500000	铆钉2×5	4.8	21	
11	YW00816100000	门锁	SPCC15	1	
10	YE80317501900	冷水机控制器	组合件	1	
9	SIC-38W-R2-ALL-01	前上门板	SPCC15	1	
8	YW62051000100	十字槽大扁头螺钉M5x10	4.8	8	
7	YW062031004.00	铰链大CL203-1(左)	结构件	2	
6	SIC-38W-R2-ALL-06	前下门板	SPCC15	1	
5	YW62063500000	扁头螺丝M6x35	4.8	12	
4	SIC-38W-R2-C-ALL	冷媒系统	组合件	1	
3	SIC-38W-R2-ALL-03	右侧板	SPCC15	1	
2	SIC-38W-R2-B-ALL	水系统	组合件	1	
1	SIC-38W-R2-A-ALL	机架组合	组合件	1	
序号	代号	名称	材质	数量	备注

				制图	版号	1	标题	SIC-38W-R2	图号	SIC-38W-R2-ALL	比例	1:18	数量	1
				设计	核准		总装图						材质	组合件
⑪		见本图		20260305	校对								表面要求	/
标记	更改前	更改后	更改人	日期	审核	日期	20190301	信易电热机械股份有限公司 Shini Plastics Technologies, Inc.		物料号			/	

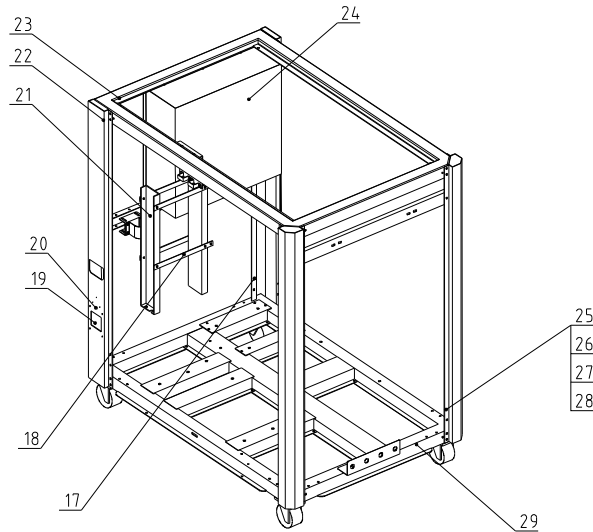
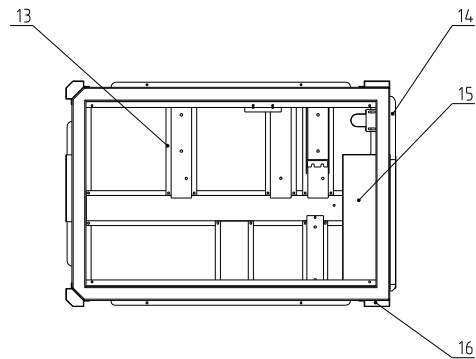
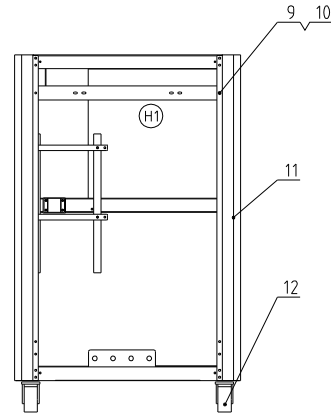
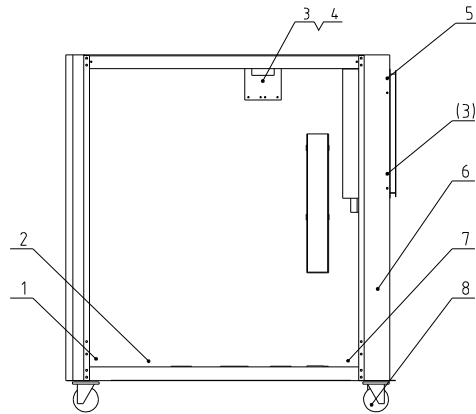

技术要求：
钣金件紧固螺钉按标准扭矩上紧无松动。

29	SIC-38W-R2-A-ALL-01	底框架组合	组合件	1	
28	YW64000600300	六角螺母GB/T6170 M6-2克精	5	74	
27	YW65006000100	螺母弹垫圈GB/T93 G-2克精	65Mn	118	
26	YW660061300000	平垫圈A级GB/T97.1 G-2克精	14.0HV	118	
25	YW60062000100	六角螺栓GB/T5781 M6x20-4.8-2克精	4.8	118	
24	SIC-38W-R2-A-07	电器底板	SECC15	1	
23	SIC-38W-R2-A-10	顶框架	SPCC2.0	1	
22	SIC-38W-R2-A-03	右前立柱	SPCC2.0	1	
21	SIC-38W-R2-A-08	前中间横梁	SPCC2.0	1	
20	YP31051650000	三角带303400Y(带张数51+300)		1	
19	BL02010000020	棘爪固定板M32 SG-S-01	SPCC2.0	1	
18	SIC-38W-R2-A-20	板换固定板	SPCC3.0	2	
17	SIC-33A-R2-A-18	蒸发器固定片	SPCC2.0	4	备用
16	SIC-38W-R2-A-02	左前立柱	SPCC2.0	1	
15	SIC-38W-R2-A-06	电控箱	SPCC15	1	
14	SIC-38W-R2-A-01	表板	SPCC2.0	1	
13	SIC-38W-R2-A-12	过滤器固定块	SPCC3.0	1	
12	YW03000300300	固定脚轮3寸 黑色	组合件	2	
11	SIC-38W-R2-A-04	左后立柱	SPCC2.0	1	
10	SIC-38W-R2-A-15	进出水管固定架	SPCC2.0	1	
9	SIC-38W-R2-A-05	右后立柱	SPCC2.0	2	
8	YW03000300000	活动刹丰脚轮 黑色	组合件	2	
7	BL08102100020	三角板(右)SIC-004(有模具)	SPCC2.0	4	
6	YE9004.8501200	圆锥滚子轴承NS-485(电机专用)	组合件	1	
5	YW62051000100	十字槽六角螺栓GB/T5111 M6x10-2克精	4.8	6	
H3	4	SIC-039	传感器固定板	SPCC2.0	1
H2	3	SIC-038	传感器固定夹	SPCC15	2
	2	SIC-38W-R2-A-23	液管电磁阀固定架	SPCC15	1 选装
	1	BL08112000020	三角板(左)SIC-003(有模具)	SPCC2.0	4

标记	更改前	更改后	更改人	日期	审核	日期
H3	无	新增传感器固定板		20260313	制图	
H2	无	新增传感器固定夹		20260313	设计	
H1	无	取消进出水管固定新板		20260313	校对	

序号	代号	名称	材质	数量	备注
标题		SIC-38W-R2			
图号		SIC-38W-R2-A-ALL			
比例		1:17	数量	1	
表面要求		/			
物料号		/			

SHINI 信易电热机械股份有限公司
Shini Plastics Technologies, Inc.

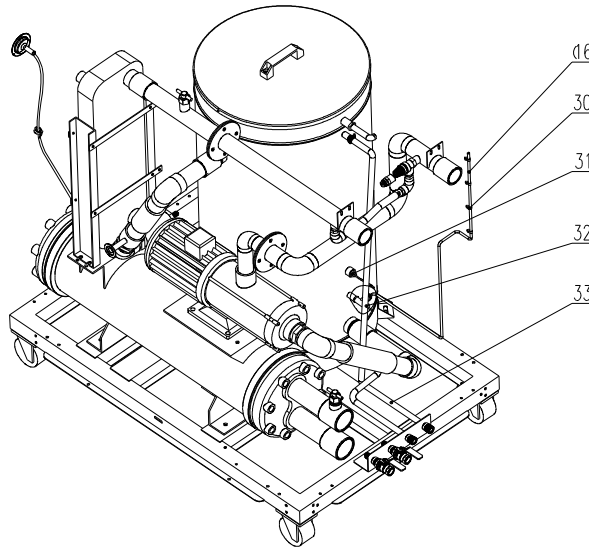
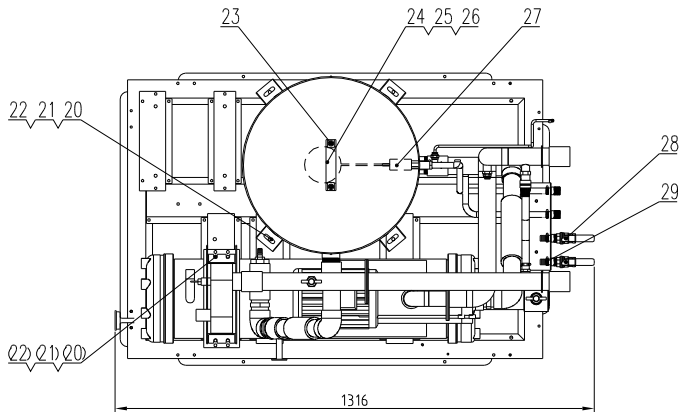
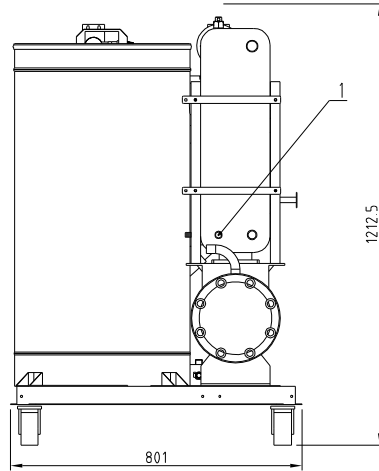
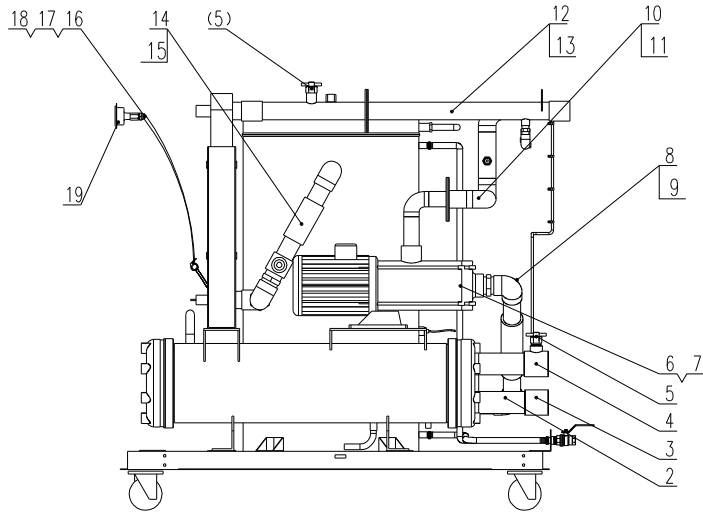

技术要求:

- 1 螺纹连接处缠上生料带密封;
- 2 PVC-U 塑胶水管的连接使用专用粘接胶水;
- 3 在 0.7Mpa 内不得有渗漏;
- 4 组装完成后 24 小时不得承压通水。

33	YR6005100000	钢丝胶管1/2寸	组合件	2m	
32	YE9071100000	水温探头φ7×110mm, 1/8"PT	组合件	1	
31	YE9000160000	制袋原料鸭嘴式液位开关M16	结构件	1	选装
30	YR90000022000	空调黑扎带	结构件	4	
29	YW02182900000	不锈钢管束18-29MM	组合件	10	
28	YW50001208200	钢球阀1/2寸(内G牙)	组合件	2	
27	YW59010200000	浮球开关 铜1/2"	组合件	1	
26	SIC-33A-R2-B-08	水箱盖	组合件	1	借用
25	SIC-57W-R2-B-07	水箱	组合件	1	借用
24	BW20012000040	铝方块拉手	组合件	1	
23	YW61062000000	内六角螺钉M6x20	SUS	2	
22	YW60082000200	平垫圈(8.4*16*1.6)	14.0HV	12	
21	YW65008000100	弹簧垫圈GB/T93 8	65Mn	12	
19	YW85001000100	压力表0-10KG	组合件	1	
18	BH12060701710	1/4"PT转1/4"H接头	H58	1	
17	YW80061400200	L型螺纹接头APL6-1/4	组合件	3	
16	YR60620000100	透明气管M6	组合件	1m	
15	SIC-38W-R2-B-11	选配板换出水管组合	组合件	1	选装
14	SIC-38W-R2-B-03	板换出水管组合	组合件	1	
13	SIC-38W-R2-B-10	选配回水管组合	组合件	1	选装
12	SIC-38W-R2-B-02	回水管组合	组合件	1	
11	SIC-38W-R2-B-13	选配泵出水管组合	组合件	1	选装
10	SIC-38W-R2-B-05	泵出水管组合	组合件	1	
9	SIC-38W-R2-B-12	选配泵吸水管组合	组合件	1	选装
8	SIC-38W-R2-B-04	泵吸水管组合	组合件	1	
7	YM21850300100	南元水泵SHF8-50	组合件	1	高压使用
6	YM21840300100	南元水泵SHF8-40	组合件	1	中压使用
5	YW85043600000	流量开关	组合件	2	
4	YW52023401300	镀锌水管三通2"×3/4"	Q235A	1	
3	YW51000200000	镀锌水管内牙直通2"	Q235A	1	
2	SIC-38W-R2-B-08	冷源进出水管	Q235A	2	
1	YE90001400700	防冻感温线φ4X86, 1/4"PT	结构件	1	

序号	代号	名称	材质	数量	备注
		制图			
		设计			
		校对			
①	更改前	更改后	更改人	日期	审核
标记	更改前	更改后	更改人	日期	审核

版号	E	标题	SIC-38W-R2	图号	SIC-38W-R2-B-ALL
核准		水系统			
比例	1:1	数量	1	材质	组合件
表面要求		物料号			

SHINI 信易电热机械股份有限公司
Shini Plastics Technologies, Inc.

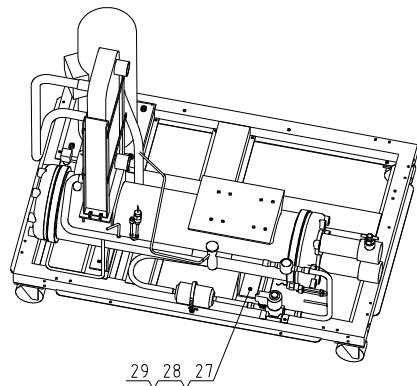
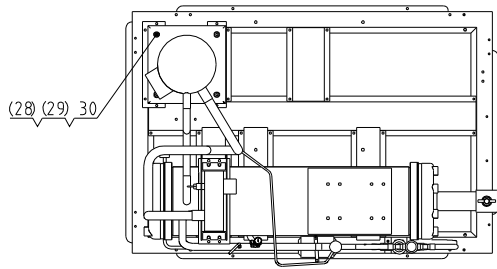
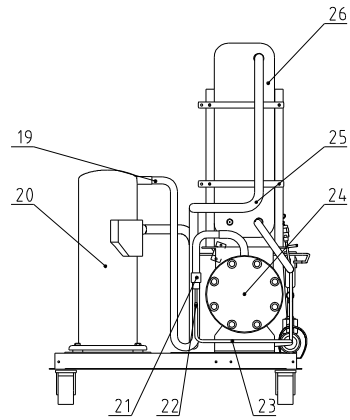
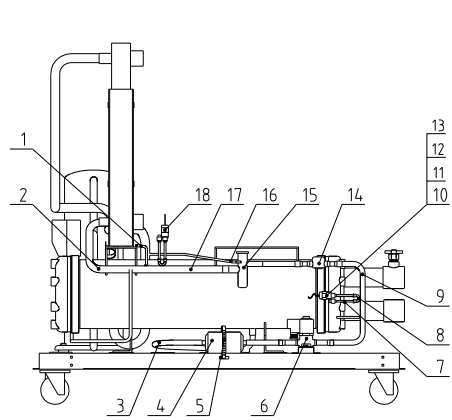

30	YW60085000000	六分球阀Q17573 10x20-4.8-2支	4.8	4	
29	YW66082200100	大型球阀Q17500 (0.4x24x2) 2支	14.0HV	8	
28	YW65008000100	标准球阀Q17593 0-2支	65Mn	8	
27	YW60082500100	六分球阀Q17573 10x25-12.9-2支	4.8	4	
26	SIC-38W-R2-C-01	板式蒸发器	组合件	1	
25	SIC-38W-R2-C-03	回气管	TP2M	1	
24	SIC-38W-R2-C-02	冷凝器	组合件	1	
23	SIC-38W-R2-C-08	旁通阀出气管	TP2M	1	
22	YW51635000100	紫铜等径直通件Φ6.35mm壁厚0.5mm	TP2M	1	
21	YE90042402100	旁通电磁阀FDF-4A10	组合件	1	
20	YM70012201600	谷轮压缩机ZP12KCE	组合件	1	
19	SIC-38W-R2-C-04	排气管	TP2M	1	
18	YE15200300400	孔7/16寸200磅级球接头-30psi	结构件	1	
17	SIC-38W-R2-C-07	膨胀阀出口管	TP2M	1	
16	YS30063500000	膨胀阀均衡管	TP2M	1	
15	YW85712500000	膨胀阀BAE7-1/2	组合件	1	
14	YW85001500100	视液镜HMT-1TT5	组合件	1	选装
13	YR60001100100	压力传感器RG-01 (SHLXIN)	组合件	2M	
12	YW80716200100	压力传感器铜直通	组合件	2	
11	YW80000100200	直通SXZT-01 (加顶针)	组合件	2	
10	YE15200500400	孔7/16寸200磅级球接头-30psi	结构件	1	
9	SIC-38W-R2-C-06	过滤器出液管	TP2M	1	
8	YW59001400600	铜Y型接头1/4寸 TP2Y	TP2M	2	
7	YW85010400300	加液顶针1/4寸 (R410A用)	组合件	4	
6	YE90207500500	液管电磁阀200RE7T5T	组合件	1	选装
5	YW020004000000	不锈钢管束4寸	SUS303	1	
4	YW85016500100	干燥过滤器EX 165S	组合件	1	
3	SIC-38W-R2-C-05	过滤器进液管	TP2M	1	
2	SIC-38W-R2-C-07	膨胀阀出口管	TP2M	1	
1	YS30063500000	软管铜管Φ6.35±0.6	TP2M	0.2	

(F1)
(F1)
(F1)

技术要求:

- 1 铜与不锈钢焊接推荐焊条含银至少20%，铜与铜焊接焊条含银量不低于5%，各部件安装牢固美观，使用低磷焊条时需要更高的焊接工艺；
- 2 焊接时需做防氧化保护，焊接后管道系统内不得有氧化皮和灰渣异物，焊口光滑；
- 3 组装完成后冷媒系统充入2.5MPa氮气保压，确保10小时内压力表读数无变化；
- 4 低温段铜管以及蒸发器表面需包上保温棉；
- 5 感温探头也需要做保温处理。

制图	版号	F	标题	SIC-38W-R2	图号	SIC-38W-R2-C-ALL	比例	1:1	数量	1	备注
设计	核准		冷媒系统								
(F1) 无	新增零件	20260305	校对								
标记	更改前	更改后	更改人	日期	审核	日期	20190301	信易电热机械股份有限公司 Shini Plastics Technologies, Inc.		表面要求	/
								物料号		/	

制冷量(7℃出水)	制冷量(10℃出水)	制冷量(15℃出水)	总功率(中/高压)	冷却水入口 (inch)	冷却水出口 (inch)	冷冻水入口 (inch)	冷冻水出口 (inch)	排水口 (inch)	水箱补水口 (inch)	冷却水流量(L/min)	冷冻水流量(L/min)	水箱容量度(L)	重量(kg)	版本号
45kw	49kw	57kw	11.95/12.55kw	Rc2	Rc2	Rc1.5	Rc1.5	Rc1/2	Rc1/2	204	163.4	150	44.0	C

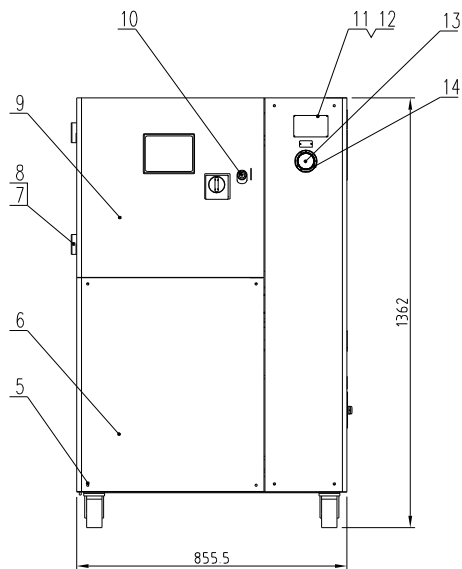
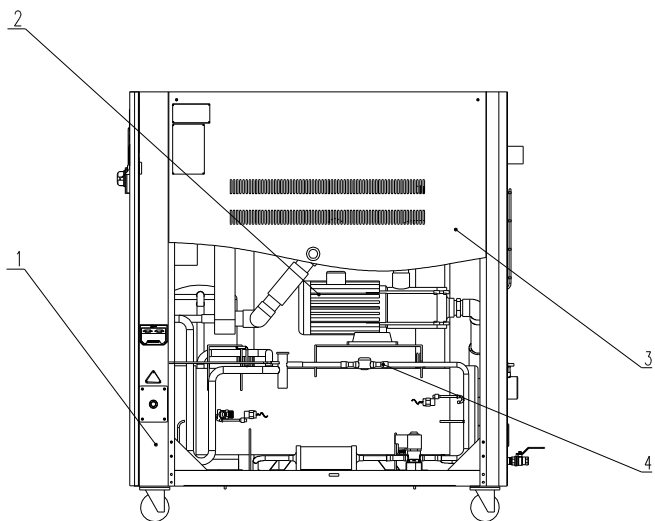

技术要求:

- 1 钣金件紧固螺钉按标准扭矩上紧无松动;
- 2 勿刮损坏PVC-U管件, PVC-U水管需用专业胶水粘接, 粘接无泄露;
- 3 铜管焊接需用专业焊条, 焊接无泄露。

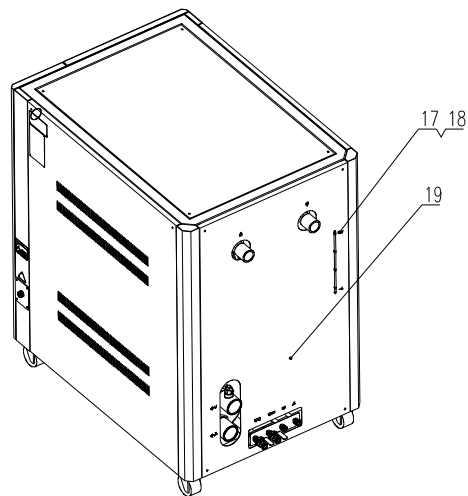
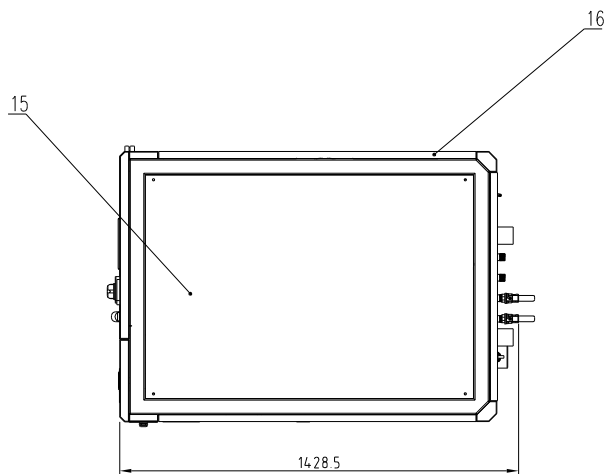

19	SIC-57W-R2-ALL-05	后板	SPCC15	1	
18	YR90000022000	空调孔带		4	
17	YR60620000100	透明气管M6	结构件	3m	
16	SIC-57W-R2-ALL-03	左侧板	SPCC15	1	
15	SIC-57W-R2-ALL-06	顶板	SPCC15	1	
14	YW63030600000	十字槽盖头螺钉M3x6	4.8	3	
13	YP30425000000	泵浦压力表	组合件	1	
12	YP30804900700	机器铭牌	组合件	1	
11	YW69020500000	铆钉2X5	4.8	17	
10	YW00816100000	门锁	SPCC15	1	
9	SIC-57W-R2-ALL-01	前上门板	SPCC15	1	
8	YW62051000100	十字槽大扁头螺钉M5x10	4.8	8	
7	YW062031004.00	铰链大CL203-1(左)	结构件	2	
6	SIC-57W-R2-ALL-02	前下门板	SPCC15	1	
5	YW62063500000	十字槽大扁头螺钉M6x35	4.8	20	
4	SIC-57W-R2-C-ALL	冷媒系统	组合件	1	
3	SIC-57W-R2-ALL-04	右侧板	SPCC15	1	
2	SIC-57W-R2-B-ALL	水系统	组合件	1	
1	SIC-57W-R2-A-ALL	机架组合	组合件	1	
序号	代号	名称	材质	数量	备注

				制图	版号	1	标题	SIC-57W-R2	图号	SIC-57W-R2-ALL	比例	1:18	数量	1
				设计	核准		总装图						材质	组合件
⑪		见本图	20260313	校对										
标记	更改前	更改后	更改人	日期	审核	日期	20190808	信易电热机械股份有限公司 Shini Plastics Technologies, Inc.		表面要求		/		
										物料号		/		

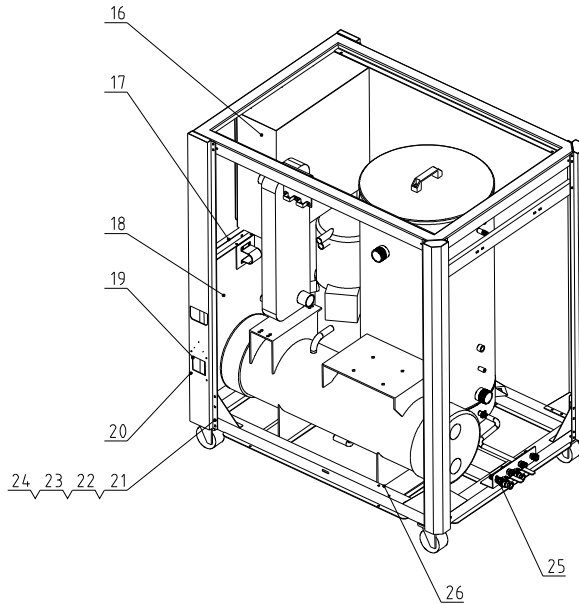
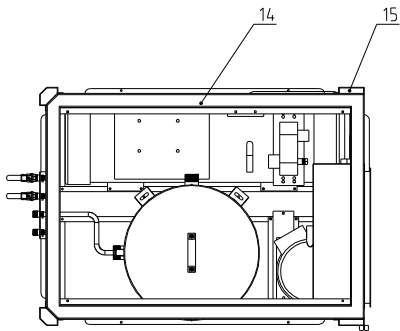
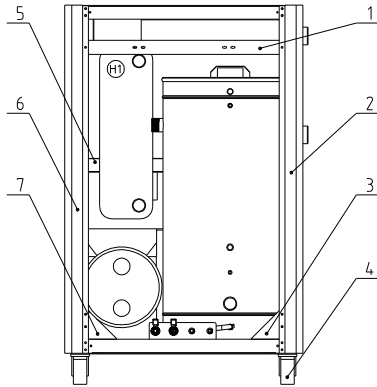
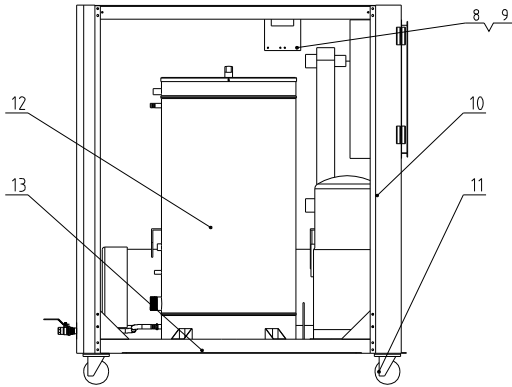

技术要求:
钣金件紧固螺钉按标准扭矩上紧无松动。

26	SIC-57W-R2-A-24	液管电磁阀固定架	SPCC15	1	选装
25	SIC-33A-R2-A-38	集水器固定板	H58	1	借用
24	YW66061300000	平垫圈A级GB/T97.1 G-2级	14.0HV	150	
23	YW65006000100	螺母理理垫圈GB/T99 G-2级	65Mn	120	
22	YW64000600300	六角螺母GB/T6170 M6-2级	5	120	
21	YW60062000100	六角螺母GB/T5781 M20-4.8级	4.8	120	
20	YW674.819000000	六角螺母GB/T5286.1 M12-2级	4.8	20	
19	BL02010000020	螺母固定架M32 SG-S-01	SPCC2.0	1	
18	SIC-57W-R2-A-01	表板	SPCC15	1	
17	SIC-57W-R2-A-08	前中间横梁	SPCC3.0	1	
16	SIC-57W-R2-A-06	电控箱	SPCC15	1	
15	SIC-57W-R2-A-03	右前立柱	SPCC2.0	1	
14	SIC-57W-R2-A-10	顶框架	SPCC2.0	1	
13	SIC-57W-R2-A-ALL-01	底框架组合	组合件	1	
12	SIC-57W-R2-A-07	电控箱底板	SPCC2.0	1	
11	YW03000300000	衬套GB/T199 M12-2级	SPCC2.0	2	
10	SIC-039	传感器固定板	SPCC2.0	1	
9	SIC-038	传感器固定夹	SPCC15	2	
8	SIC-57W-R2-A-02	左前立柱	SPCC2.0	1	
7	BL08102100020	三角板(右)SIC-004(有模具)	SPCC2.0	4	
6	SIC-57W-R2-A-05	右后立柱	SPCC2.0	1	
5	SIC-57W-R2-A-16	板换固定架	SPCC3.0	2	
4	YW03000300300	固定脚垫3寸 黑色	组合件	2	
3	BL08112000020	三角板(左)SIC-003(有模具)	SPCC2.0	4	
2	SIC-57W-R2-A-04	左后立柱	SPCC2.0	1	
1	SIC-57W-R2-A-19	进出水管固定架	SPCC2.0	1	

(H3)

(H2)

标记	更改前	更改后	更改人	日期	审核	日期
(H3)	无	新增传感器固定板		20260313	制图	
(H2)	无	新增传感器固定夹		20260313	设计	
(H1)	无	取消进出水管固定板		20260313	校对	
版号	H				核准	
日期	20190301					

序号	代号	名称	材质	数量	备注
标题 SIC-57W-R2		图号	SIC-57W-R2-A-ALL		
机架组合					
比例 1:17		数量	1		
表面要求		/			
物料号		/			

SHINI 信易电热机械股份有限公司
Shini Plastics Technologies, Inc.

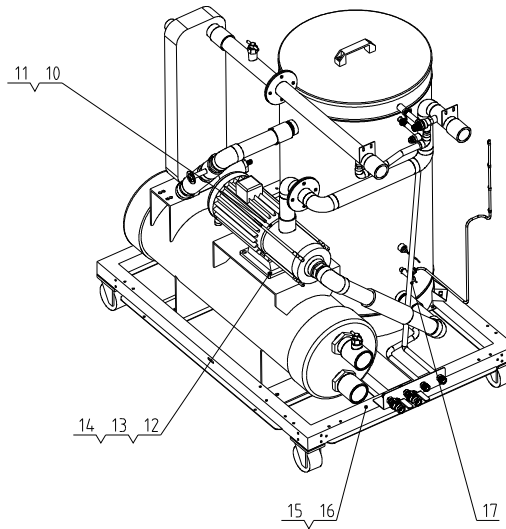
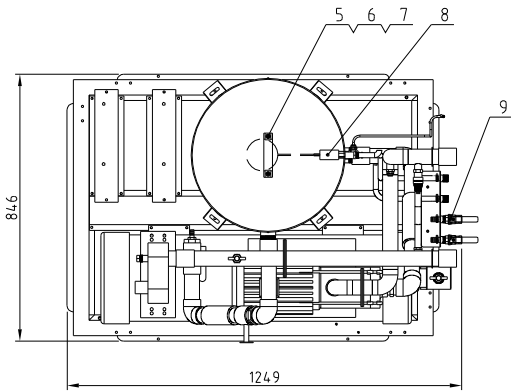
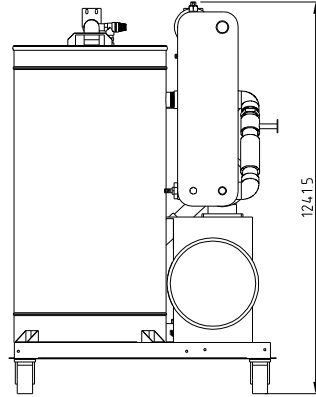
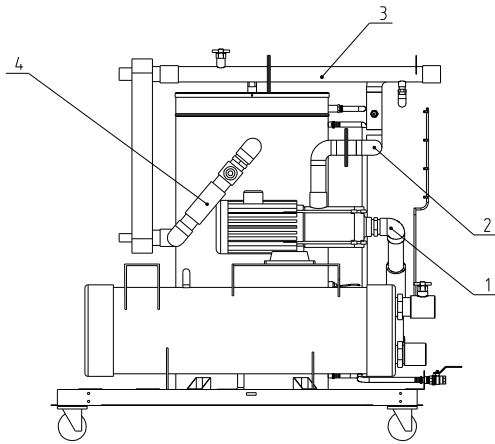

- 技术要求:
- 1 螺纹连接处缠上生料带密封;
 - 2 PVC-U 塑胶水管的连接使用专用粘接胶水;
 - 3 在 0.7Mpa 内不得有渗漏;
 - 4 组装完成后 24 小时不得通水.

17	YE90001600000	侧装塑料鸭嘴式液位开关M6	结构件	1	选装
16	YR60051000000	钢丝胶管1/2"	组合件	2	5M
15	YW66061300000	平垫圈A级GB/T97.1 8	14.0HV	8	
14	YW650066000100	标准型弹簧垫圈GB/T93 8	65Mn	8	
13	YW640806000000	六角螺母GB/T6170 M8	5.0	8	
12	YW60082500100	六角头螺栓M8*25-12.9	4.8	8	
11	YM21124.000600	南元水泵SHF12-40	组合件	1	高压使用
10	YM21123001300	南元水泵SHF12-30	组合件	1	中压使用
9	YW50001208200	钢球圆1/2寸(内G牙)	组合件	2	
8	YW59010200000	浮球开关 铜1/2"	组合件	1	
7	BW20012000040	铝方型拉手头	组合件	1	
6	SIC-33A-R2-B-08	水箱盖	SUS201	1	借用
5	SIC-57W-R2-B-07	水箱体	组合件	1	
4	SIC-57W-R2-B-03	板换出水管组合	组合件	1	
3	SIC-57W-R2-B-02	回水管组合	组合件	1	
2	SIC-57W-R2-B-05	泵出水管组合	组合件	1	
1	SIC-57W-R2-B-04	泵吸水管组合	组合件	1	
序号	代号	名称	材质	数量	备注

				制图	版号	E	标题	SIC-57W-R2	图号	SIC-57W-R2-B-ALL	比例	1:15	数量	1
				设计	核准		水系统						材质	组合件
①		见本图	20260313	校对			信易电热机械股份有限公司 Shini Plastics Technologies, Inc.	表面要求		/				
标记	更改前	更改后	更改人	日期	审核	日期		20190301	物料号		/			

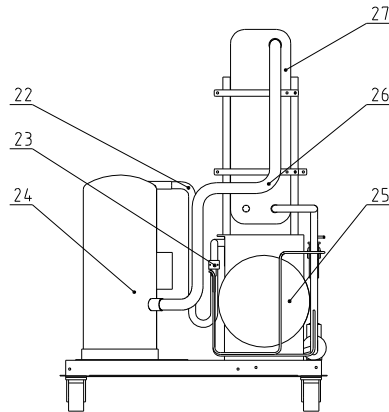
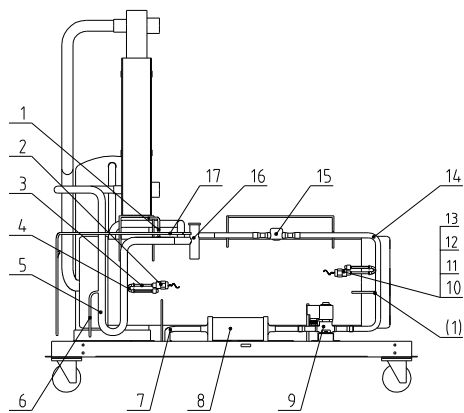

21 20 19 18

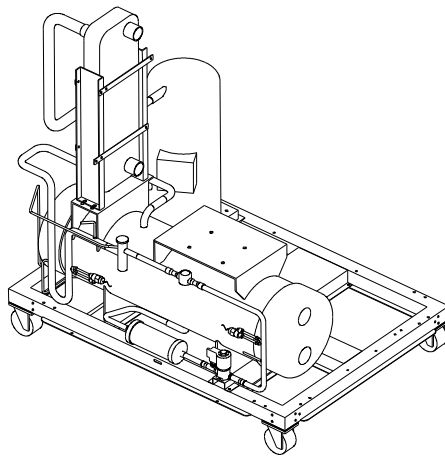
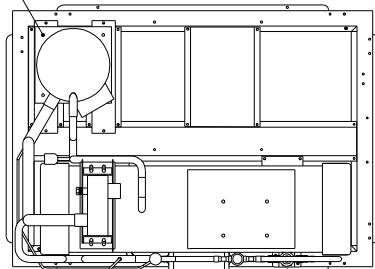

技术要求:

1. 铜与不锈钢焊接推荐焊条含银至少20%，铜与铜焊接焊条含银量5%，各部件安装牢固美观，使用低磷焊条时需要更高的焊接技艺；
2. 焊接时需做防氧化保护，焊接后管道系统内不得有灰渣异物，焊口光滑；
3. 组装完成后冷媒系统充入3.2MPa氮气保压，10小时内压力表读数无变化。
4. 低温段铜管以及蒸发器表面需包上保温棉。
5. 感温探头也需要做保温处理。

27	YW87570108800	板式蒸发器SIC-57W-R2-C-01	组合件	1	
26	SIC-57W-R2-C-03	回气管	TP2M	1	
25	BW86005300010	冷凝器SIC-57W-R2-C-02(C版)	结构件	1	
24	YM70018200000	谷轮压缩机ZP182KCE	组合件	1	
23	YE90062402100	旁通电磁阀PDF-6A42	组合件	1	
22	SIC-57W-R2-C-04	排气管	TP2M	1	
21	YW64080600000	六角螺母GB/T6170-2003-达克罗	5.0	16	
20	YW66082200100	六角螺栓GB/T9176-2003-达克罗	14.0HV	20	
19	YW65008000100	标准型弹簧垫圈GB/T93-达克罗	65Mn	20	
18	YW60085000000	六角螺栓GB/T9176-2003-达克罗	4.8	4	
17	YS30063500000	膨胀阀均压管	TP2M	1	
16	YW85165800000	膨胀阀TPES 10-2AA 5/8*7/8	组合件		
15	YW85001500100	视液镜IMI-1TT5	组合件	1	选装
14	SIC-57W-R2-C-06	过滤器出液管	TP2M	1	
13	YR60001100100	压力软管RG-01 (SHLXIN)	组合件	2M	
12	YW80716200100	压力传感器铜直通	组合件	2	
11	YW80000100200	直通SXZT-01 (加顶针)	组合件	2	
10	YE15200500400	R17/16寸200MPa双头螺帽-20#	结构件	1	
9	YE90207500500	液管电磁阀200RE7T5T	组合件	1	选装
8	YW85030500100	干燥过滤器EX305S	组合件	1	
7	SIC-57W-R2-C-05	冷凝器出液管	TP2M	1	
6	YS30063500000	旁通阀出气管	TP2M	1	
5	SIC-57W-R2-C-07	蒸发器进气管	TP2M	1	
4	YW59001400600	铜T型接头1/4寸	TP2Y	2	
3	YW85010400300	加液顶针M1/4寸 (R410A用)	组合件	4	
2	YE15200300400	R17/16寸200MPa双头螺帽-20#	结构件	1	
1	YS30063500000	软管铜管φ6.35±0.6	TP2M	0.5	

①
②
③

					制图	版号	E	标题	SIC-57W-R2	图号	SIC-57W-R2-C-ALL	比例	1:15	数量	1
					设计	核准			冷媒系统						
①	无	新增零件	杨楠	20260313	校对										
标记	更改前	更改后	更改人	日期	审核	日期	20190808					表面要求		/	
												物料号		/	



制冷量(7℃出水)	制冷量(10℃出水)	制冷量(15℃出水)	总功率(中/高压)	冷却水入口 (inch)	冷却水出口 (inch)	冷冻水入口 (inch)	冷冻水出口 (inch)	排水口 (inch)	水箱补水口 (inch)	冷却水流量(L/min)	冷冻水流量(L/min)	水箱容量度(L)	重量(kg)	版本号
62kw	69kw	76kw	15.98/16.58kw	Rc2	Rc2	Rc2	Rc2	Rc1/2	Rc1/2	272.3	217.9	180	720	C

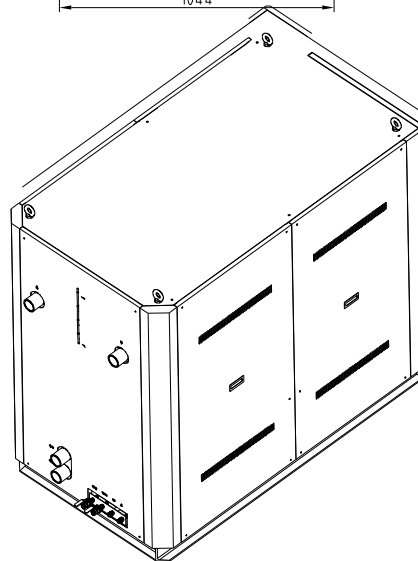
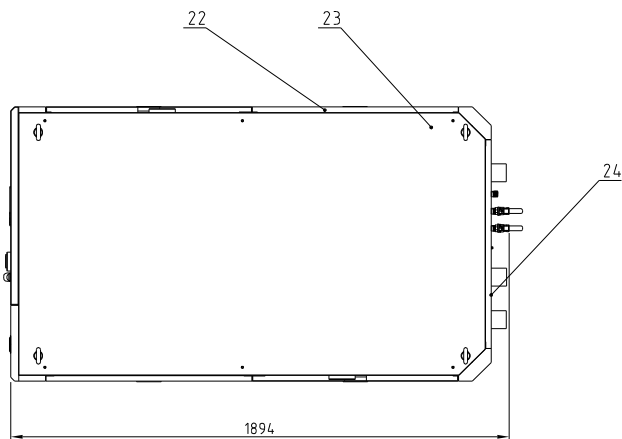
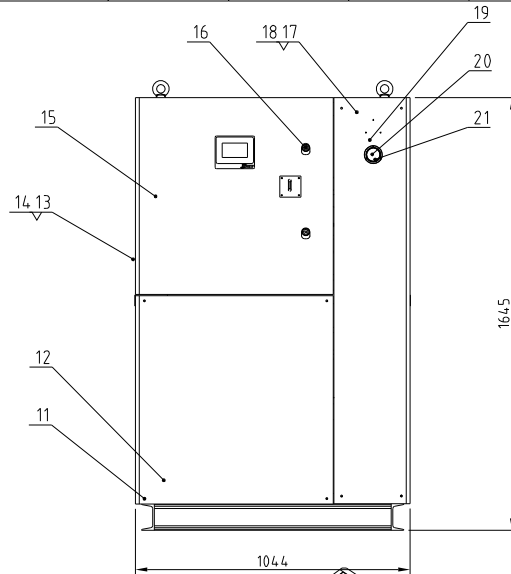
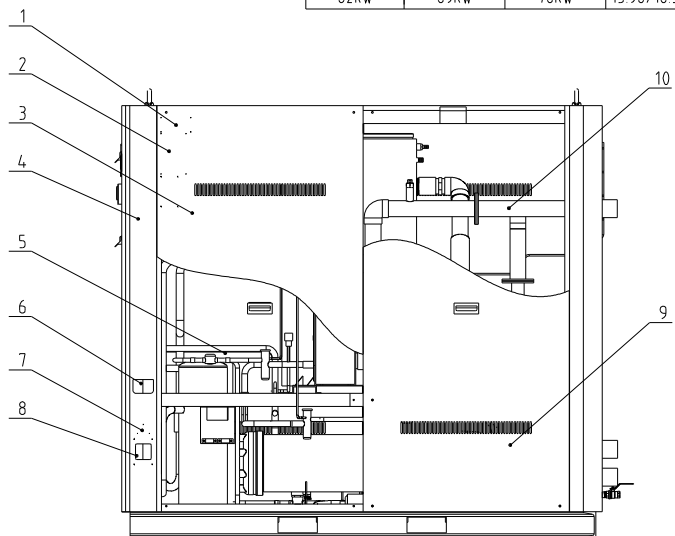

技术要求:
 1 零件用紧固螺钉按标准扭矩上紧无松动;
 2 外表无掉漆、刮伤;
 3 面板装备易拆卸, 无干涉、卡蹭。

26	BH12003300810	制冷之三轴压缩机R22-300-10-17(60)	H58	1	
25	YR50012000700	螺杆式压缩机R22-300-10-17(60)	组合件	1	
24	SIC-76W-R2-ALL-06	后板	SPCC15	1	
23	SIC-76W-R2-ALL-07	顶板	SPCC15	1	
22	SIC-76W-R2-ALL-05	侧板2	SPCC15	1	
21	YP30425000000	泵浦压力表	组合件	1	
20	YW63030600000	十字槽盘头螺钉M3x6	4.8	3	
19	YP30425000000	泵浦压力标签	2024	1	
18	YP30804900700	机器铭牌	组合件	1	
17	YW69020500000	铆钉2X5	4.8	21	
16	YW00816100000	门锁	SPCC15	2	
15	SIC-76W-R2-ALL-01	前上门板	SPCC15	1	
14	YW62051000100	十字槽大扁头螺钉M5x10	4.8	8	
13	YW062031004.00	铰链大CL203-1(左)	结构件	2	
12	SIC-76W-R2-ALL-02	前下门板	SPCC15	1	
11	YW62063500000	十字槽大扁头螺钉M6x35	4.8	26	
10	SIC-76W-R2-B-ALL	水系统	组合件	1	
9	SIC-76W-R2-ALL-04	侧板1	SPCC15	2	
8	BL02010000020	线夹具固定板M32	SPCC15	1	
7	YP31051650000	三角形电源3φ400V	结构件	1	
6	YR40048500000	外壳RS485 0版	组合件	1	
5	SIC-76W-R2-C-ALL	冷媒系统	组合件	1	
4	SIC-76W-R2-A-ALL	机架组合	组合件	1	
3	SIC-76W-R2-ALL-03	铭牌侧板	SPCC15	1	
2	YP31018600000	注意事项标签	结构件	1	
1	YP311158004.00	冷水机维修保养铭板标签	结构件	1	

制图	版号	1	标题	SIC-76W-R2	图号	SIC-76W-R2-ALL	比例	1:18	数量	1	
设计	核准		总装图						材质	组合件	
⑪	见本图	20260515	校对						表面要求	/	
标记	更改前	更改后	更改人	日期	审核	日期	20210625	SHINI 信易电热机械股份有限公司 Shini Plastics Technologies, Inc.		物料号	/

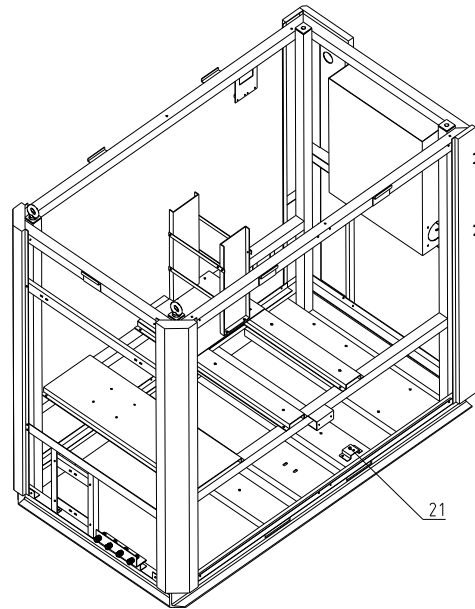
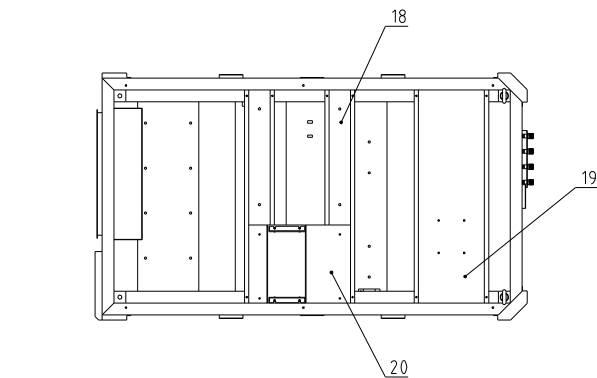
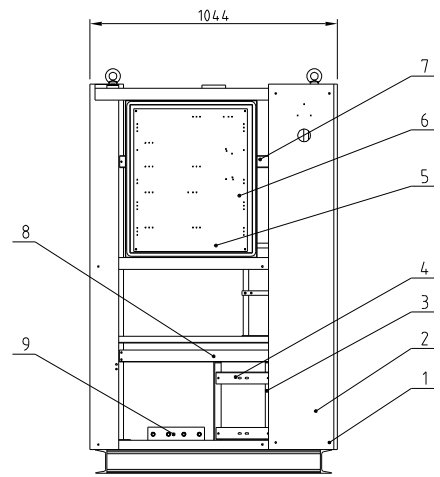
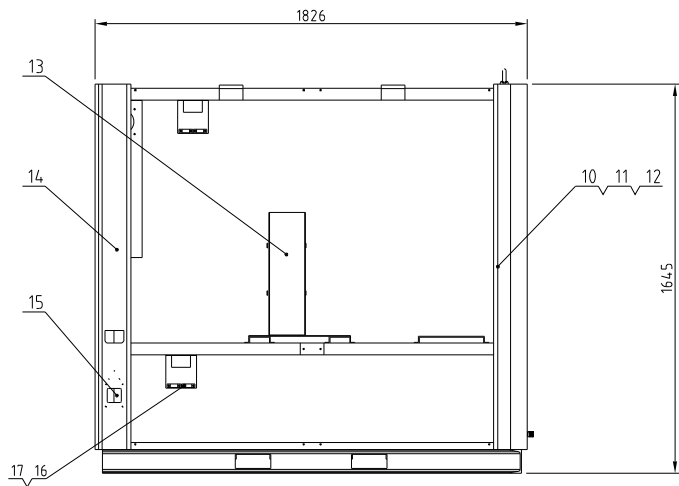

21	SIC-76W-R2-A-28	液管电磁阀固定梁	SPCC15	2	造装
20	SIC-76W-R2-A-13	蒸发器支撑板	SPCC3.0	1	
19	SIC-76W-R2-A-11	水泵支撑梁	SPCC3.0	1	
18	SIC-76W-R2-A-12	水箱支撑梁	SPCC3.0	2	
17	SIC-039	传感器固定板	SPCC2.0	2	
16	SIC-038	传感器固定夹	SPCC15	4	
15	BL02010000020	横梁固定板M32 SG-S-01	4.8	1	
14	SIC-76W-R2-A-ALL-01	机架焊接图	组合件	1	
13	SIC-76W-R2-A-15	板换固定架	SPCC3.0	2	
12	YW66061300000	平垫圈A级GB/T97.1 6-螺栓	4.8	20	
11	YW65006000100	深槽型螺母垫圈GB/T93 6-螺栓	4.8	20	
10	YW60062000100	六角规格垫圈GB/T9781 M6x20-4.8-螺栓	4.8	20	
9	SIC-33A-R2-A-38	集水器固定板	SPCC2.0	1	借用
8	SIC-76W-R2-A-20	冷凝器水管固定梁	SPCC2.0	1	
7	SIC-76W-R2-A-23	蒸发器进出水管固定梁	SPCC2.0	1	
6	SIC-76W-R2-A-07	电控箱	SPCC15	1	
5	SIC-76W-R2-A-08	电控底板	SPCC15	1	
4	SIC-114W-R2-A-22	冷凝器固定板	SPCC2.0	2	借用
3	SIC-76W-R2-A-18	冷凝器水管固定梁	SPCC3.0	2	
2	SIC-76W-R2-A-01	表板	SPCC15	1	
1	YW62063500000	十字槽大扁头螺栓GB/T51111 M6x5-螺栓	4.8	4	
序号	代号	名称	材质	数量	备注

技术要求:

1. 零部件用紧固螺钉按标准扭矩上紧无松动;
2. 外表无掉漆、刮伤;
3. 面板装备易拆卸, 无干涉、卡蹭。

					制图	版号	H	标题	SIC-76W-R2	图号	SIC-76W-R2-A-ALL	比例	1:20	数量	1
					设计	核准		机架组合				⊕	材质	组合件	
(H1)	/	新增钣金件		20260515	校对			SHINI	信易电热机械股份有限公司 Shini Plastics Technologies, Inc.		表面要求		/		
标记	更改前	更改后	更改人	日期	审核	日期	20210625				物料号		/		

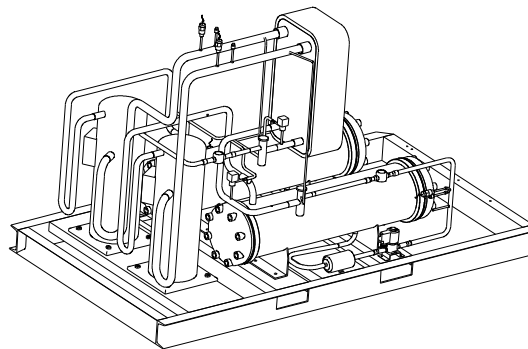
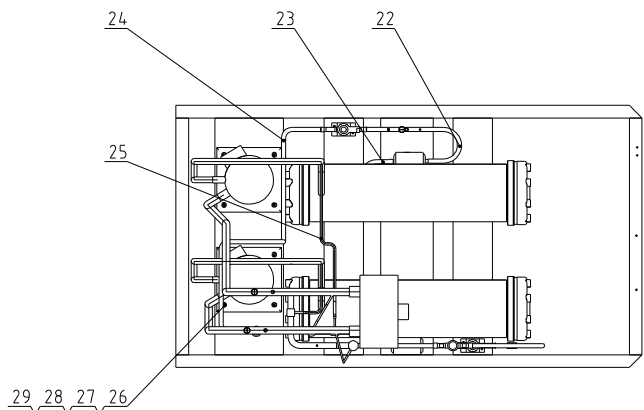
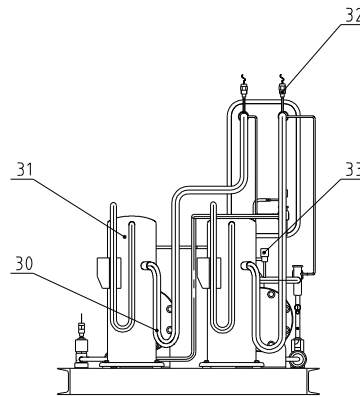
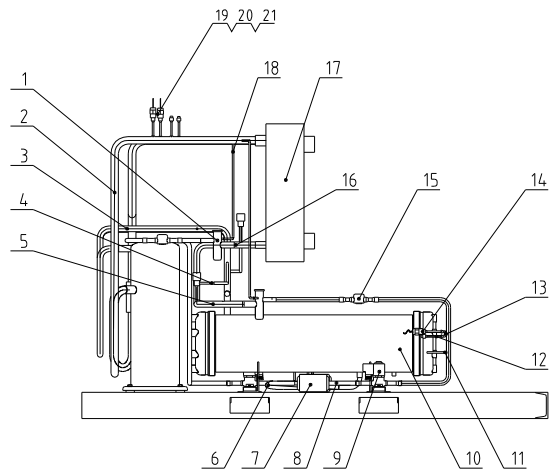

技术要求:

- 1 铜与不锈钢焊接推荐焊条含银至少20%，铜与铜焊接焊条含银量5%，各部件安装牢固美观，使用低磷焊条时需要更高的焊接技艺；
- 2 焊接时需做防氧化保护，焊接后管道系统内不得有灰渣异物，焊口光滑；
- 3 组装完成后冷媒系统充入3.2MPa氮气保压，10小时内压力表读数无变化。
- 4 低温段铜管以及蒸发器表面需包上保温棉。
- 5 感温探头也需要做保温处理。

33	YE90042402100	旁通电磁阀FDF-4A10	组合件	2	
32	YE15200300400	视液镜MI-1TT5	结构件	2	
31	YM70012201600	谷轮压缩机ZP122KCB-TPD	组合件	2	
30	SIC-76W-R2-C-05	回气管2	TP2M	1	
29	YW66061300000	平垫圈A级GB/T97.1 B-达克斯	14.0HV	20	
28	YW65008000100	标准型铜螺母GB/T93 B-达克斯	65Mn	20	
27	YW64080600000	六角螺母GB/T6170 B-达克斯	5.0	20	
26	YW60085000000	六角螺母GB/T6170 B-达克斯	4.8	8	
25	YS3095284.0000	旁通阀出气管	TP2M	0.5	
24	SIC-76W-R2-C-11	过滤器出液管3	TP2M	1	
23	SIC-76W-R2-C-09	冷凝器出液管2	TP2M	1	
22	SIC-76W-R2-C-10	蒸发器出液管2	TP2M	1	
21	YR60001100100	压力软管RG-01 (SHIXIN)	组合件	4M	
20	YW80716200100	压力传感器铜直通	组合件	4	
19	YW80000100200	直通SXZT-01 (加顶针)	组合件	4	
18	YS30063500000	膨胀阀均压管	TP2M	0.3	
17	YW870114.06000	铜Y型接头1/4寸 TP2Y	组合件	1	
16	SIC-76W-R2-C-12	膨胀阀出气管2	TP2M	1	
15	YW85001500100	视液镜MI-1TT5	组合件	2	选装
14	YE15200500400	视液镜MI-1TT5	结构件	2	
13	YW590014.00600	铜Y型接头1/4寸 TP2Y	TP2	2	
12	YW850104.00300	加液顶针铜1/4寸 (R410A用)	组合件	6	
11	YS30063500000	软管铜管φ6.35±0.06	TP2M	0.5	
10	YW86762000100	冷凝器SIC-76W-R2-C-02(A版)	组合件	2	
9	YE90207500500	液管电磁阀200RE7T5T	组合件	2	选装
8	SIC-76W-R2-C-07	过滤器出液管1	TP2M	1	
7	YW85016500100	干燥过滤器EX 165S	组合件	1	
6	SIC-76W-R2-C-06	冷凝器出液管1	TP2M	1	
5	SIC-76W-R2-C-08	膨胀阀出气管1	TP2M	1	
4	YW51635000100	紫铜管直通管φ6.35±0.06mm	TP2M	2	
3	SIC-76W-R2-C-03	排气管	TP2M	2	
2	SIC-76W-R2-C-04	回气管1	TP2M	1	
1	YW85712500000	膨胀阀5/8X7/8ODPS/T	组合件	1	

序号	代号	名称	材质	数量	备注
		标题 SIC-76W-R2	图号 SIC-76W-R2-C-ALL	比例 1:18	数量 1
				材质	组合件
①	无	新增零件	20260515	表面要求	/
标记	更改前	更改后	更改人	物料号	/

制图	版号	E	标题	图号	比例	数量	备注
设计	核准		SIC-76W-R2	SIC-76W-R2-C-ALL	1:18	1	
校对	日期	20260515	冷媒系统				
审核	日期	20210625					



信易电热机械股份有限公司
Shini Plastics Technologies, Inc.

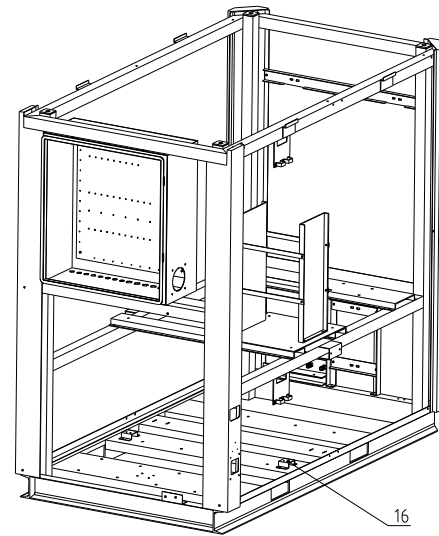
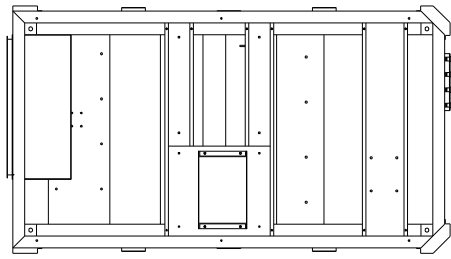
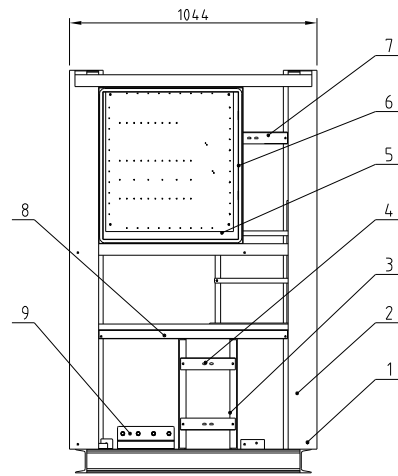
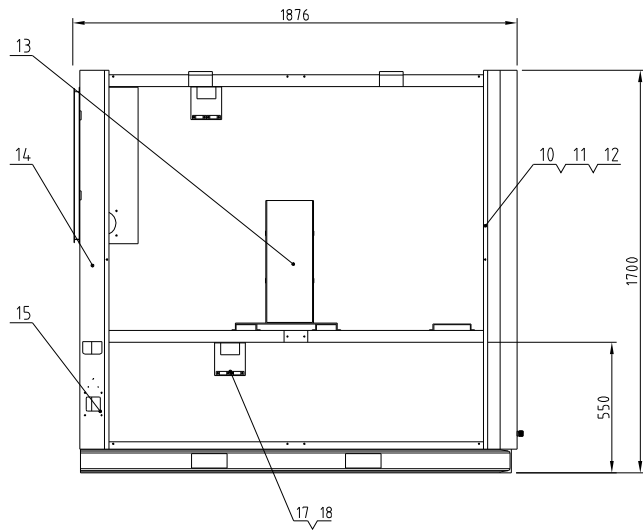

①	18	SIC-039	传感器固定板	SPCC2.0	2	
	17	SIC-038	传感器固定夹	SPCC15	4	
	16	SIC-114 W-R2-A-23	支撑块	SPCC15	2	选装
	15	BL02010000020	线夹具固定板	4.8	1	
	14	SIC-114 W-R2-ALL-01	机架焊接图		1	组合件
	13	SIC-114 W-R2-A-15	蒸发器固定槽	SPCC3.0	2	
	12	YW66061300000	平垫圈A级 6	4.8	20	
	11	YW65006000100	标准型弹簧垫圈6	4.8	20	
	10	YW60062000100	六角头螺栓 M6x20	4.8	20	
②	9	SIC-33A-R2-A-38	排水面固定板组合	SPCC2.0	1	备用
	8	SIC-114 W-R2-A-19	后中间横梁	SPCC2.0	1	
	7	SIC-114 W-R2-A-17	进出水管固定架	SPCC3.0	1	
	6	SIC-114 W-R2-A-06	电控箱	SPCC15	1	
	5	SIC-114 W-R2-A-04	电气底板	SPCC15	1	
	4	SIC-114 W-R2-A-22	冷凝器固定板	SPCC2.0	2	
	3	SIC-114 W-R2-A-20	冷凝器固定条1	SPCC3.0	2	
	2	SIC-114 W-R2-A-01	表板	SPCC15	1	
	1	YW62063500000	大扁头螺丝M6x35	4.8	4	
	序号	代号	名称	材质	数量	备注

技术要求:

- 1 零组件用紧固螺钉按标准扭矩上紧无松动;
- 2 外表无掉漆、刮伤;
- 3 面板装备易拆卸, 无干涉、卡蹭。

制图	版号	F	标题	图号	比例	1:20	数量	1
			SIC-114 W-R2	SIC-114 W-R2-A-ALL				
			机架组合					
①	/	新增和取消银件	20260511	校对	核准		表面要求	/
标记	更改前	更改后	更改人	日期	审核	日期	物料号	/

SHINI 信易电热机械股份有限公司
Shini Plastics Technologies, Inc.

